

JUVENTA

Bedienung · Operation · Utilisation · Bedienung · Impiego · Manejo · Эксплуатация
Montage · Assembly · Montage · Montage · Montaggio · Montaje · Монтаж



Freiräume für Leistung.



Herzlichen Glückwunsch!

Sie haben sich für einen Bürodrehstuhl der neuen Generation entschieden: Ob Design, Preis-Leistungsverhältnis oder Ergonomie, in jedem Punkt setzt JUVENTA Maßstäbe.

Viel Spaß beim Sitzen!

Congratulations!

You have chosen an office swivel chair of the new generation: Be it design, price/performance ratio or ergonomics, JUVENTA is setting standards in every respect.

We wish you lots of fun with your new chair!

Félicitations !

Vous avez choisi une chaise pivotante de bureau de la nouvelle génération: Peu importe le design, le rapport prix service ou l'ergonomie, JUVENTA définit pour chaque point des normes.

Vous allez vraiment apprécier cette chaise !

Van harte gefeliciteerd!

U hebt gekozen voor een bureaudraaistoel van de nieuwe generatie: of het nu gaat om design, prijs-kwaliteit verhouding of ergonomie, steeds is JUVENTA de concurrentie ver vooruit.

Veel plezier bij het z zitten!

Congratulazioni!

Ha deciso di acquistare una sedia girevole da ufficio della nuova generazione: In fatto di design, rapporto qualità/prezzo ed ergonomia, è sempre JUVENTA il punto di riferimento.

Buon divertimento a sedere!

¡Felicitaciones!

Se ha decidido por una silla giratoria de oficina de la nueva generación: Bien sea por su diseño, por su relación precio-utilidad o por su ergonomía, En todos los aspectos JUVENTA senta nuevas bases.

¡Le deseamos que se siente a gusto!

Поздравляем!

Вы выбрали офисный вращающийся стул нового поколения: JEUVENTA лидирует по всем показателям – по дизайну, по соотношению цены и качества или по эргономичности.

Желаем Вам комфортного сидения на наших стульях!



Ergonomisches Sitzen · Ergonomic sitting · Assise ergonomique ·
Ergonomisch zitcomfort · Sedere ergonomicamente · Posición sentada
ergonómica · Эргономичное сиденье



- | Nutzen Sie die volle Tiefe des Sitzes.
- | Use the full depth of the seat.
- | Profitez pleinement de la profondeur d'assise.
- | Maak gebruik van de gehele diepte van de zitting.
- | Sfrutta tutta la profondità del sedile.
- | Aproveche la profundidad total del asiento.
- | Сядьте на всю поверхность сиденья.



- | Stellen Sie die Sitzfläche so ein, dass Ober- und Unterschenkel einen Winkel von ca. 90° bilden. Dabei sollten die Füße vollflächig auf dem Boden stehen.
- | Adjust the seat so that the angle between thigh and lower leg is approximately 90°. Your feet should be flat on the floor.
- | Ajustez le siège de sorte que la cuisse et la jambe forment un angle d'environ 90°, les pieds se trouvant à plat au sol.
- | Stel de zitting zodanig in dat uw boven- en onderbenen een hoek van ongeveer 90° vormen. Uw voeten dienen hierbij plat op de grond geplaatst te zijn.
- | Regola il piano a sedere in maniera tale che la parte superiore e inferiore della gamba costituisca un angolo di 90°. A tal fine i piedi dovrebbero appoggiare sul pavimento su tutta la superficie.
- | Ajuste la superficie del asiento de manera tal que los muslos y las piernas forman un ángulo de aprox. 90°. Coloque los pies con las plantas totalmente apoyadas sobre el suelo.
- | Установите сиденье таким образом, чтобы бедро и голень образовали угол примерно в 90°. При этом ступни должны ровно стоять на полу.

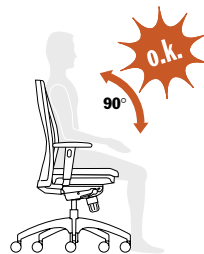

- | Richten Sie den Oberkörper auf, so dass dieser mit den Oberschenkeln einen Winkel von ca. 90° bildet.
- | Keep your upper body in an upright position which forms an angle of approximately 90° with the thighs.
- | Redressez le haut du corps afin que celui-ci forme un angle d'environ 90° avec la cuisse.
- | Houd uw bovenlichaam rechtop, zodat het een hoek van 90° vormt met uw bovenbenen.
- | Erigere il busto in maniera tale che costituisca un angolo di circa 90° rispetto alla parte superiore della gamba.
- | Enderece el torso de manera de formar con los muslos un ángulo de aprox. 90°.
- | Выпрямите верхнюю часть туловища таким образом, чтобы оно вместе с бедром образовало угол примерно в 90°.



- | Stellen Sie die Rückstellkraft der Synchronmechanik so ein, dass die Rückenlehne beim dynamischen Sitzen Ihren Bewegungen folgt und stützt.
- | Set the reset force of the synchronized mechanism in such a way that the back follows your movements and provides support in dynamic sitting.
- | Réglez la force de rappel de la mécanique synchronique de manière telle que le dossier suive et soutienne vos mouvements pour une dynamisation de l'assise.
- | Stel de terugveerkracht van het synchronmechanisme zo in, dat de rugleuning bij dynamisch zitten uw bewegingen volgt en ondersteunt.
- | Regolare la resistenza del meccanismo sincronizzato in modo tale che lo schienale segua e sostenga i vostri movimenti durante la seduta ad attivazione dinamica.
- | Regule la fuerza de retroceso elástico Del mecanismo síncrono de manera que El respaldo Sostenga bien su espalda adaptándose a los movimientos de su cuerpo durante la postura sentada dinámica.
- | Настройте стабилизирующее усилие синхронного механизма таким образом, чтобы спинка стула повторяла Ваши движения и поддерживала Вашу спину при динамическом сидении.

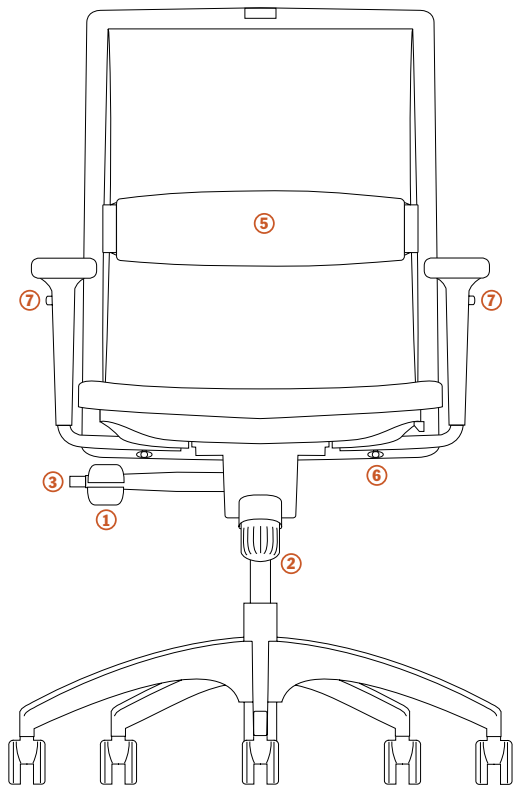

- ① | Höhenverstellung
| Height adjustment
| Réglage de la hauteur
| Hoogteverstelling
| Regolazione dell'altezza
| Altura regulable
| Регулировка по высоте
- ② | Gewichtseinstellung
| Weight adjustment
| Réglage du poids
| Gewichtseinstellung
| Impostazione del peso
| Ajuste de peso
| Настройка веса
- ③ | Arretierung Rückenöffnungswinkel
| Locking of the opening angle of the backrest
| Blocage de l'angle dossier/assise
| Vergrendeling openingshoek rugleuning
| Arresto dell'angolo d'apertura del dorso
| Fijación del ángulo respaldo/asiento
| Фиксация угла поворота спинки
- ④ | Sitztiefenverstellung (optional)
| Seat depth adjustment (optional)
| Réglage de la profondeur du siège (en option)
| Zitdiepteverstelling (optiel)
| Regolazione della profondità del sedile (opzionale)
| Ajuste de la profundidad del asiento (opcional)
| Регулировка сиденья по глубине (по желанию)

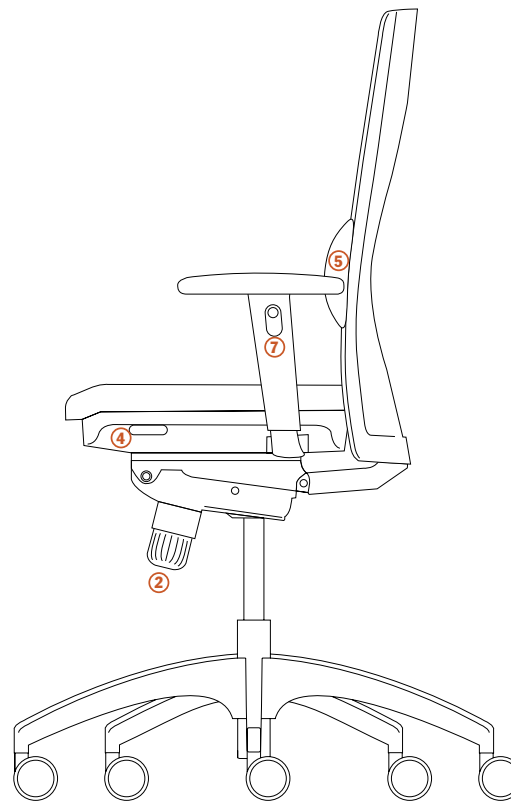

- ⑤ | Verstellung Lordosenpolster (optional)
| Adjustment of lordosis pad (optional)
| Réglage du coussin lombaire (en option)
| Verstelling lendensteun (optiel)
| Regolazione del supporto lombare (opzionale)
| Regulación del soporte lumbar (opcional)
| Регулировка подкладки под лордоз (по желанию)
- ⑥ | Armlehnenbreitenverstellung
| Width adjustment of the arms rests
| Réglage des accoudoirs
| Verstelling van de armleuningbreedte
| Regolazione della larghezza dei braccioli
| Ajuste del ancho del reposabrazos
| Регулировка подлокотников по ширине
- ⑦ | Armlehnenhöhenverstellung
| Armrest height adjustment
| Réglage de la hauteur de l'accoudoir
| Hoogteverstelling armleuning
| Regolazione in altezza del poggiabraccio
| Ajuste de la altura del reposabrazos
| Регулирование положения подлокотников

Rückenöffnungswinkel · Opening angle of the backrest · Angle dossier/assise · Openingshoek rugleuning · Angolo d'apertura del dorso · Angulo respaldo/asiento · Функциональные элементы

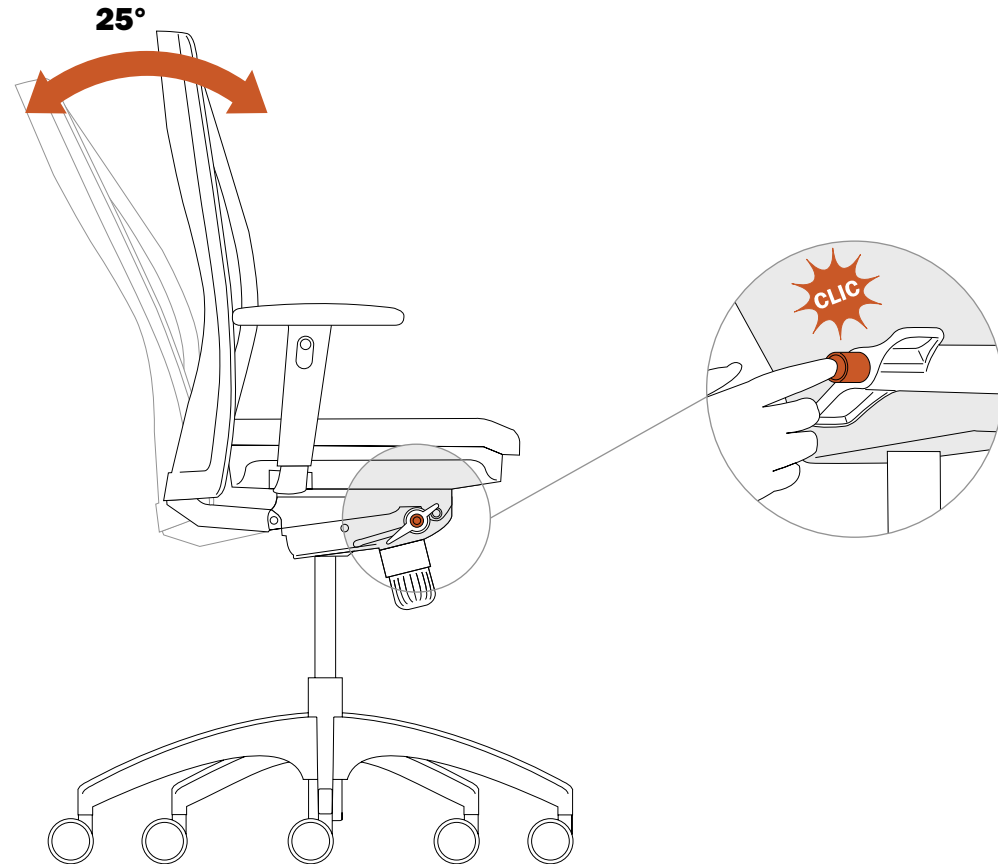

Arretierung Rückenöffnungswinkel · Locking of the opening angle of the backrest · Blocage de l'angle dossier/assise · Vergrendeling openingshoek rugleuning · Arresto dell'angolo d'apertura del dorso · Fijación del ángulo respaldo/asiento · Фиксация угла поворота спинки

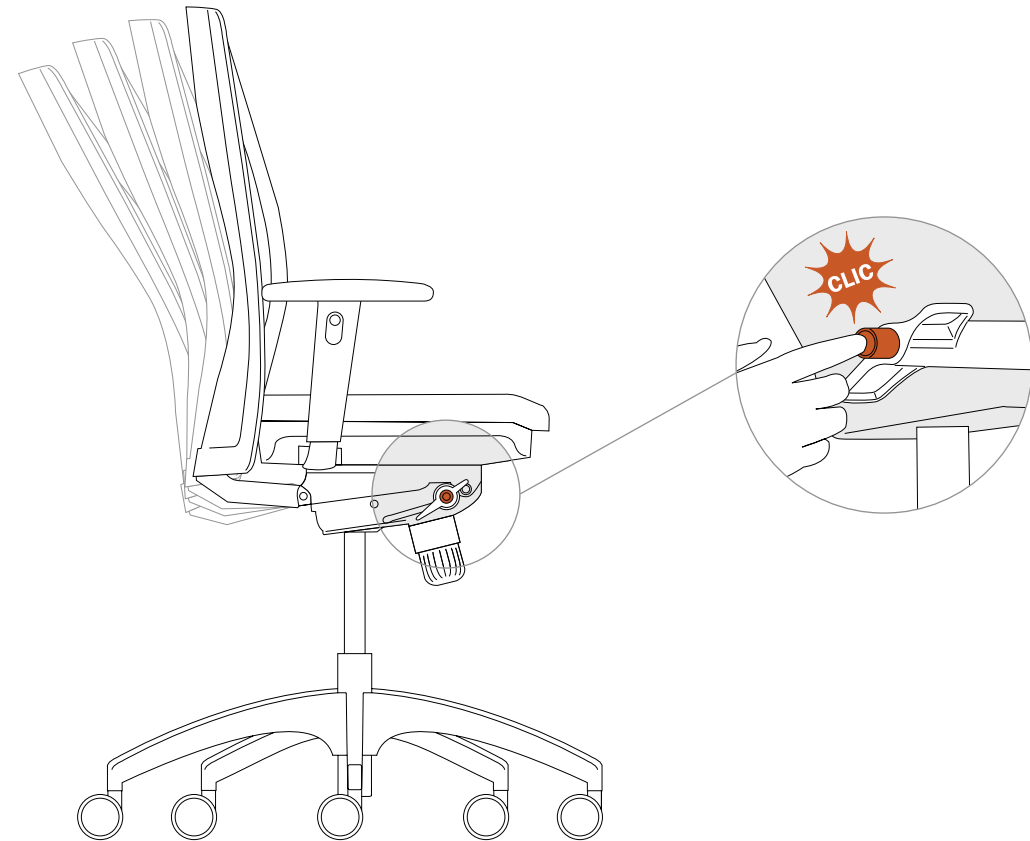

Synchronmechanik/Gewichtseinstellung · Synchronized mechanism/weight adjustment · Mécanisme synchronique/Réglage du poids · Synchroonmechanisme/gewichtsinstelling · Meccanismo sincronizzato/Impostazione del peso · Mecanismo sincronizado/ajuste de peso · Синхронная механика, настройка веса

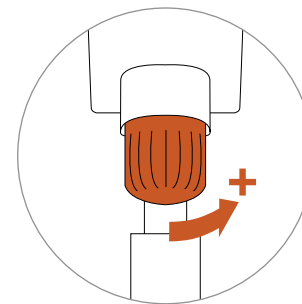
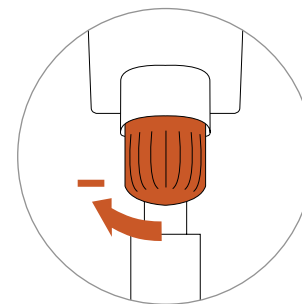
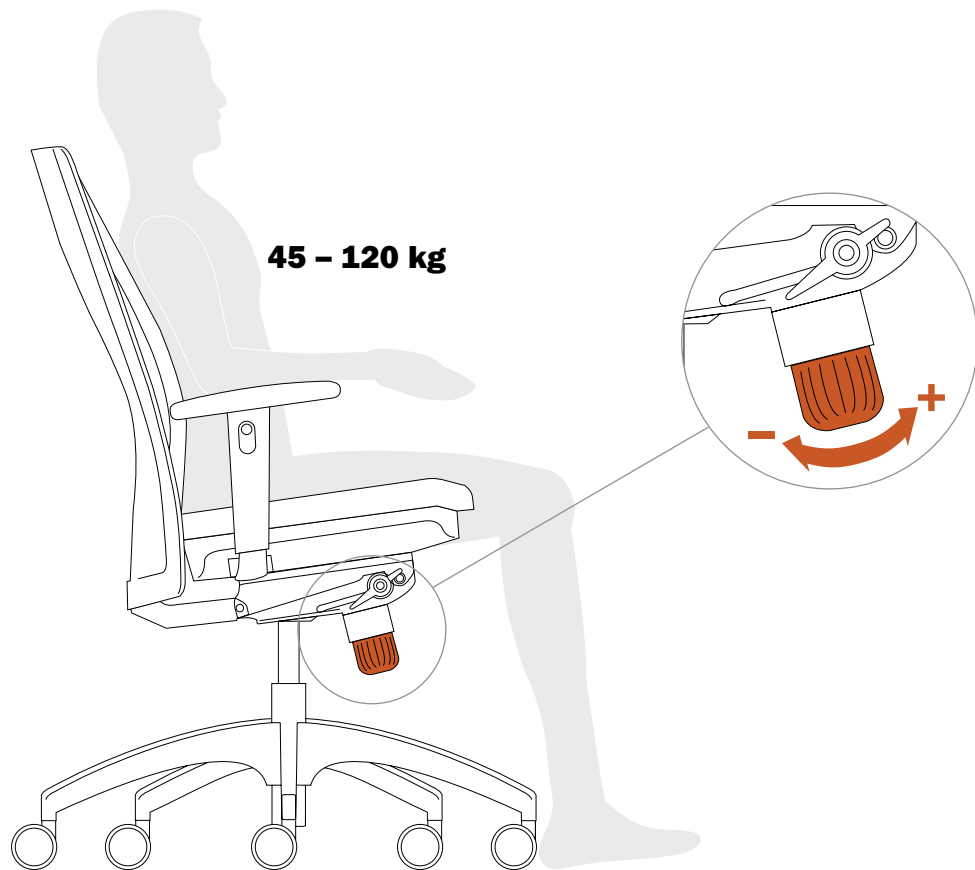

Sitzhöhenverstellung · Seat height adjustment · Réglage en hauteur du siège ·
Zithoogteverstelling · Regolazione dell'altezza del sedile · Ajuste de la altura del asiento ·
Регулировка высоты сиденья

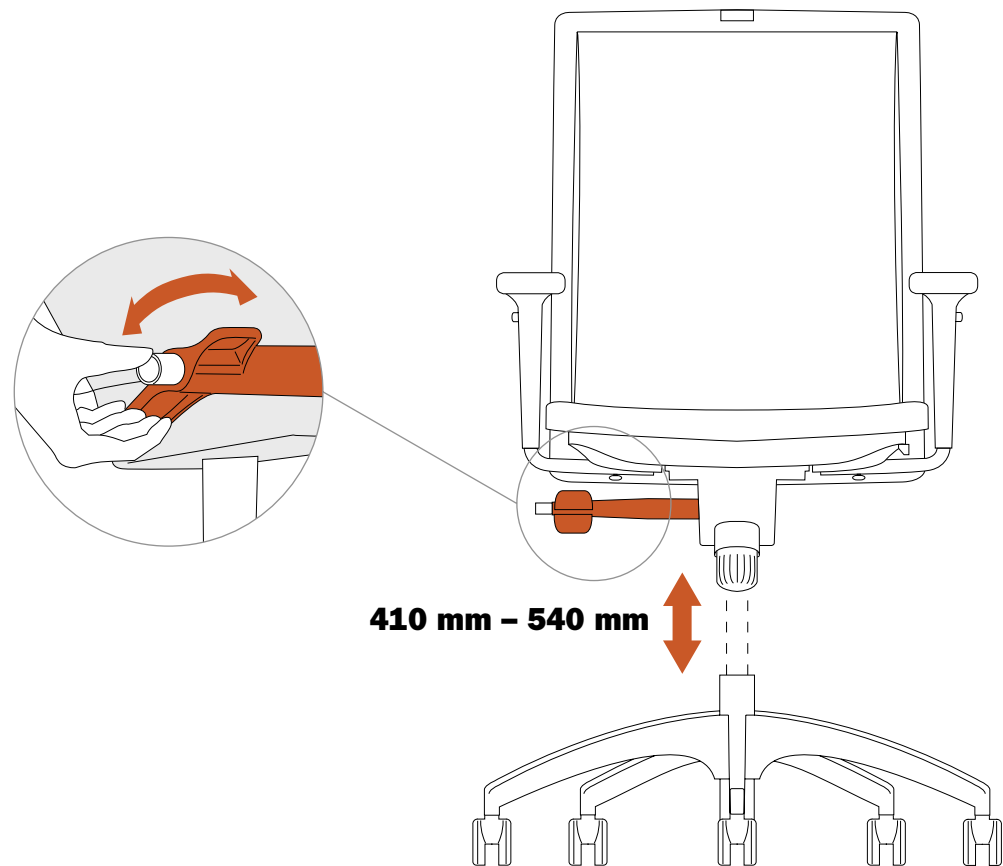

Sitztiefenverstellung (optional) · Seat depth adjustment (optional) · Réglage de la profondeur du
siège (en option) · Zitdiepteverstelling (optiel) · Regolazione della profondità del sedile (opzionale) ·
Ajuste de la profundidad del asiento (opcional) · Регулировка сиденья по глубине (по желанию)

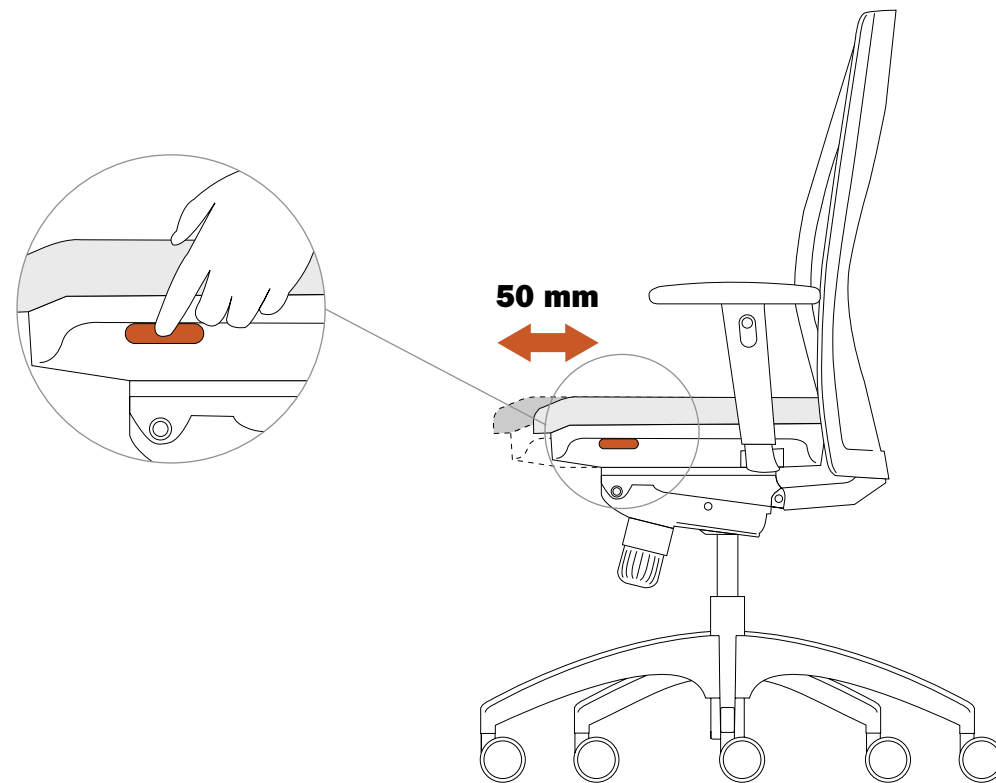

Funktionsarmlehne (optional) · Functional arm rest (optional) · Accoudoir fonctionnel (en option) ·
Functie-armleuning (optioneel) · Poggiabracchio funzionale (opzionale) · Reposabrazos funcional
(en opción) · Функциональные подлокотники (опция)

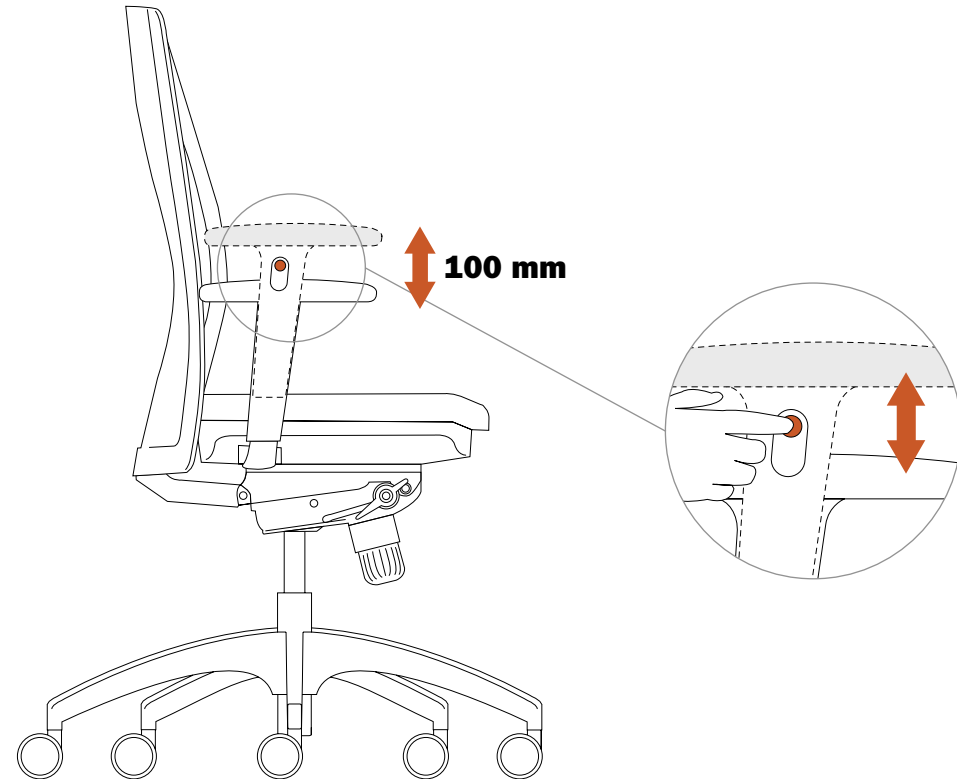
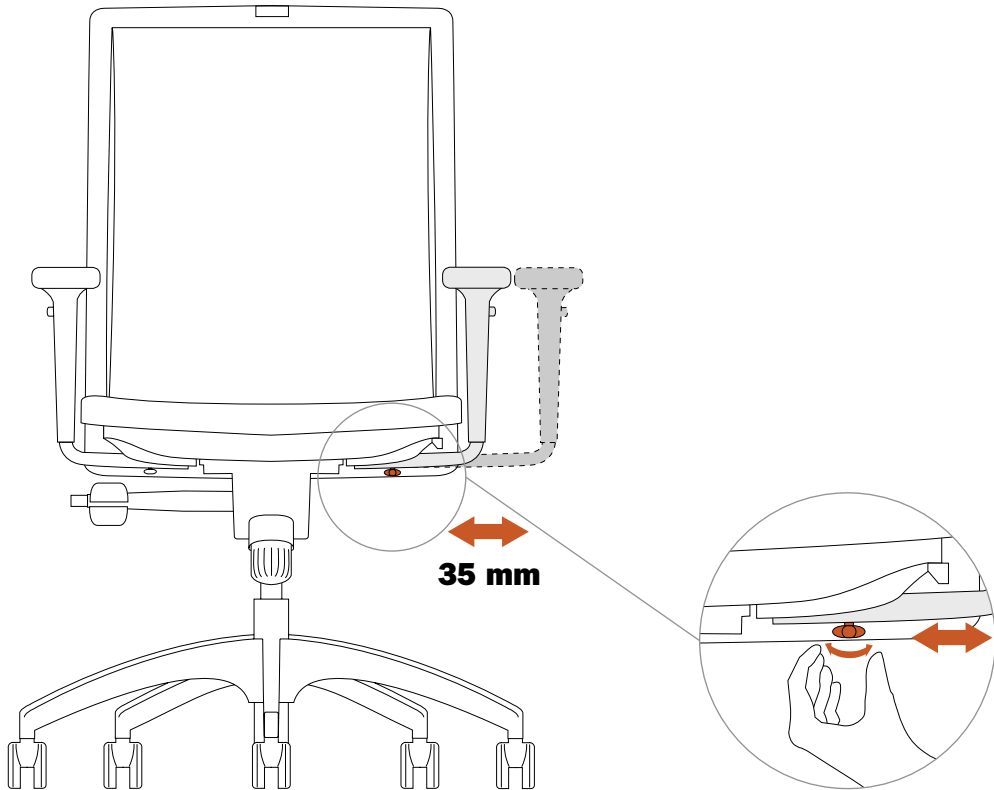

Ringarmlehne · Ring arm rest · Accoudoir annulaire · Ringarmleuning · Poggiabraccio anulare ·
Reposabrazos anular · Подлокотники округлой формы

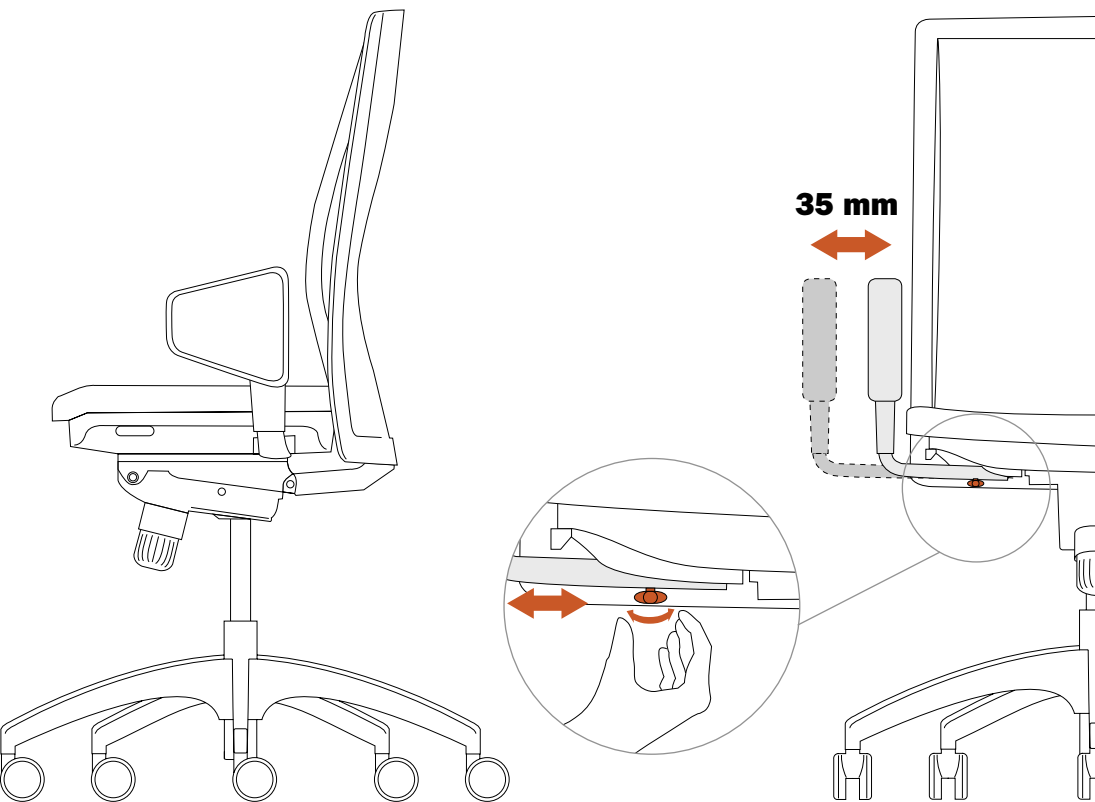

Multifunktionsarmlehne · Multifunction armrest · Accoudoir multifonctionnel · Multifunctionele
armleunigen · Bracciolo multifunzione · Brazos multifuncionales · Мультифункциональные
подлокотники

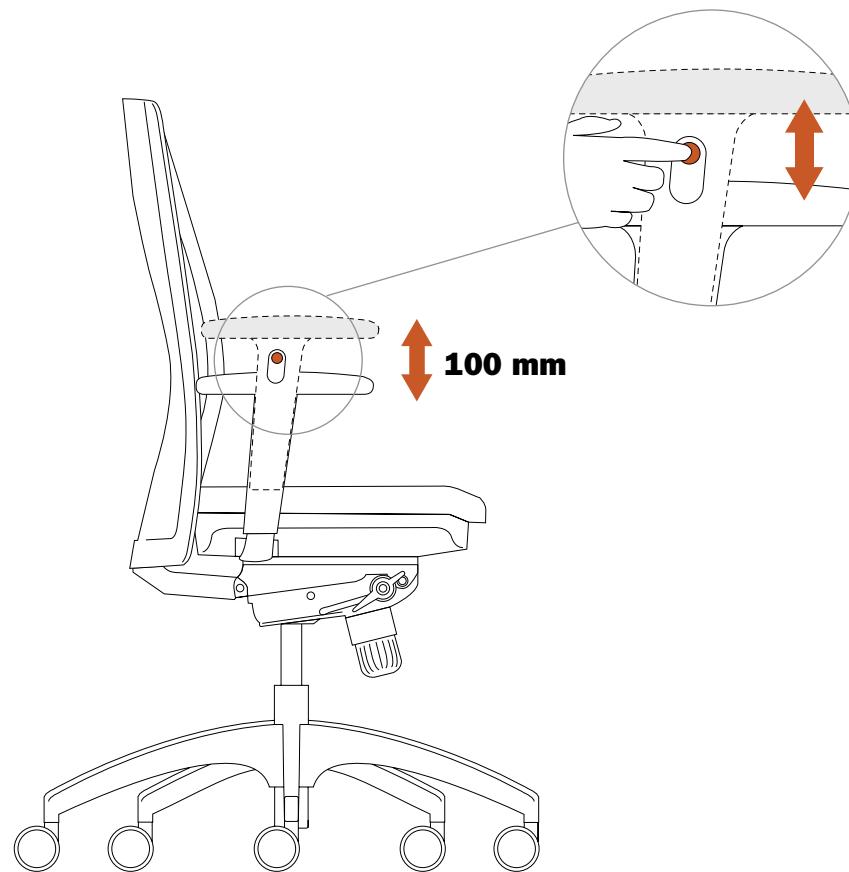

Multifunktionsarmlehne · Multifunction armrest · Accoudoir multifonctionnel · Multifunctionele armleuningen · Bracciolo multifunzione · Brazos multifuncionales · Мультфункциональные подлокотники

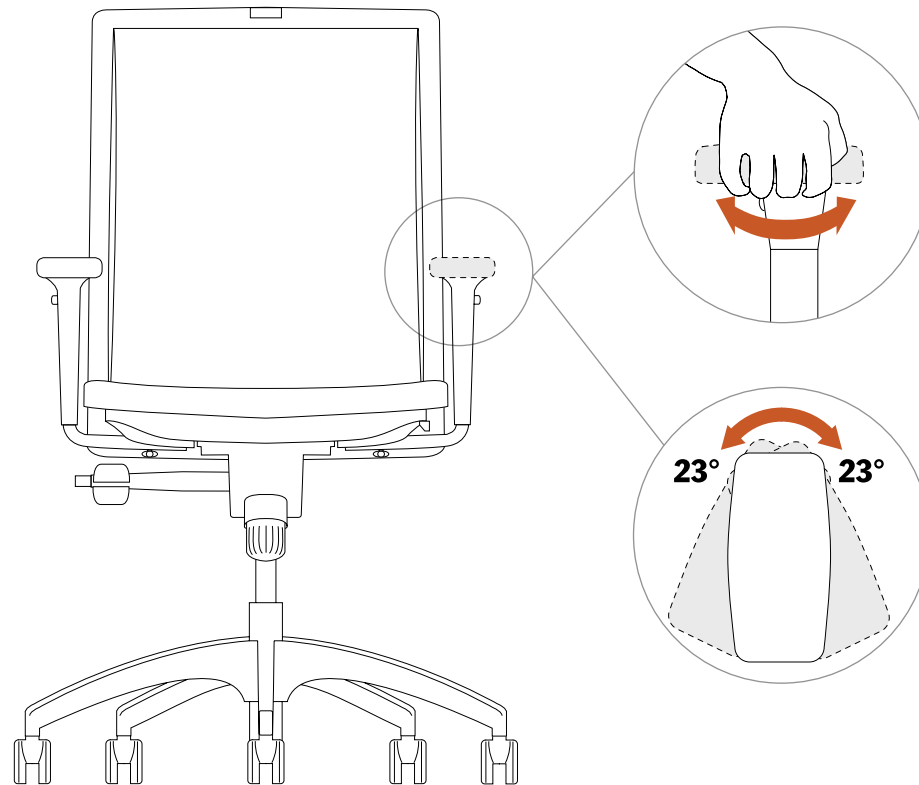
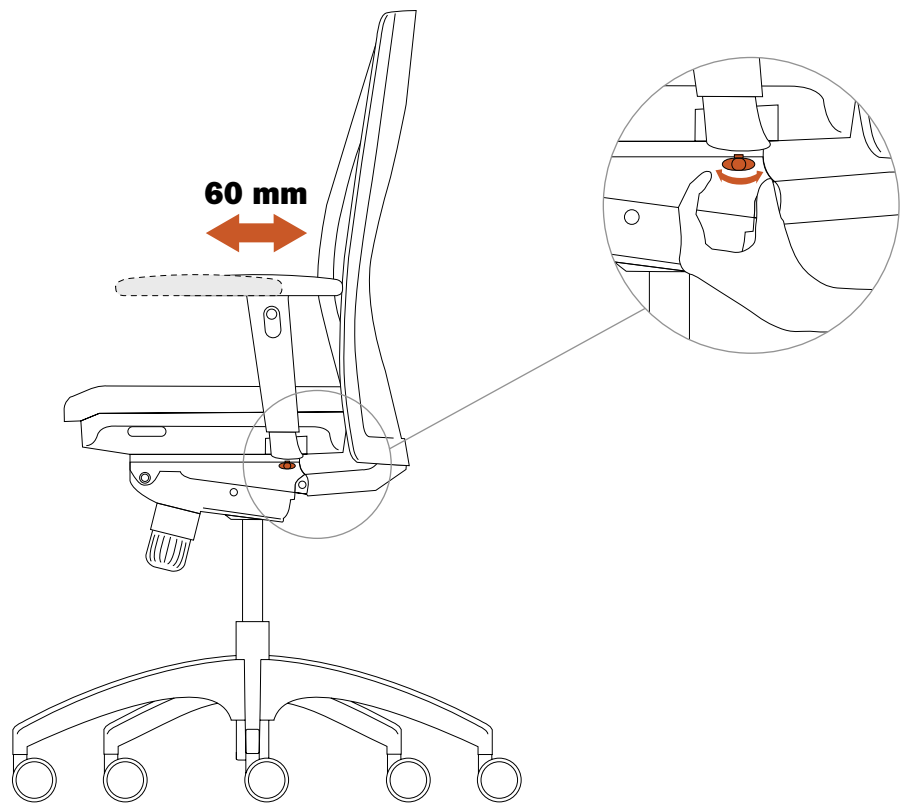

Lordosenverstellung (optional) · Lumbar adjustment (optional) · Réglage dorsolombaire (en option) · Verstelbare lendensteun (optioneel) · Supporto lombare regolabile (opzionale) · Regulación del apoyo lumbar (opcional) · Регулировка поддержки лордоза (опция)

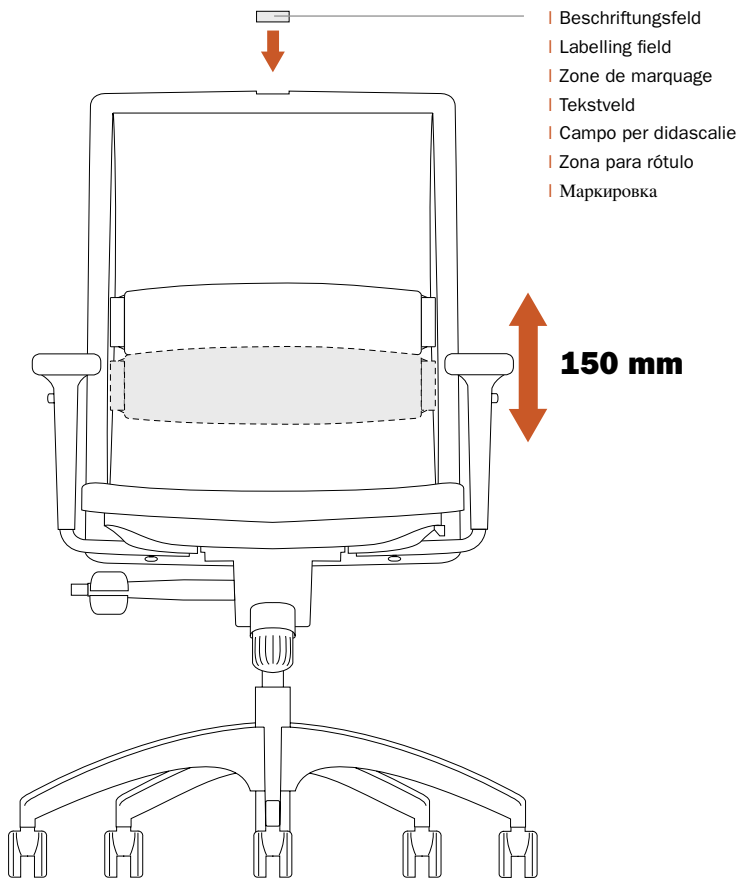

Montage Rückenlehne · Mounting of the backrest · Montage du dossier · Montage van de rugleuning · Montaggio dello schienale · Montaje del respaldo · Монтаж спинки стула

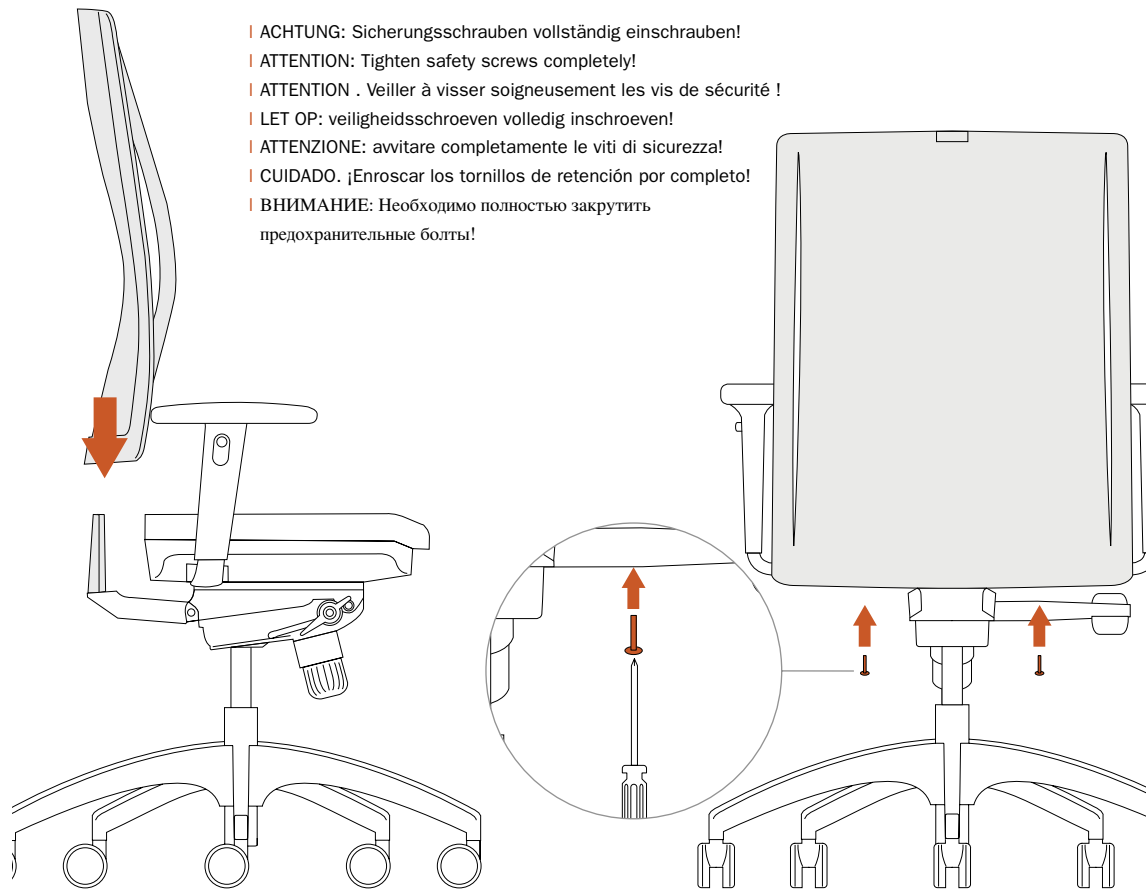

- | ohne Rückenpolster
- | without back padding
- | sans dossier rembourré
- | zonder rugkussen
- | senza schienale imbottito
- | respaldo acolchado
- | без мягкой спинки

- | mit Rückenpolster
- | with back padding
- | avec dossier rembourré
- | met rugkussen
- | con schienale imbottito
- | con respaldo acolchado
- | с мягкой спинкой

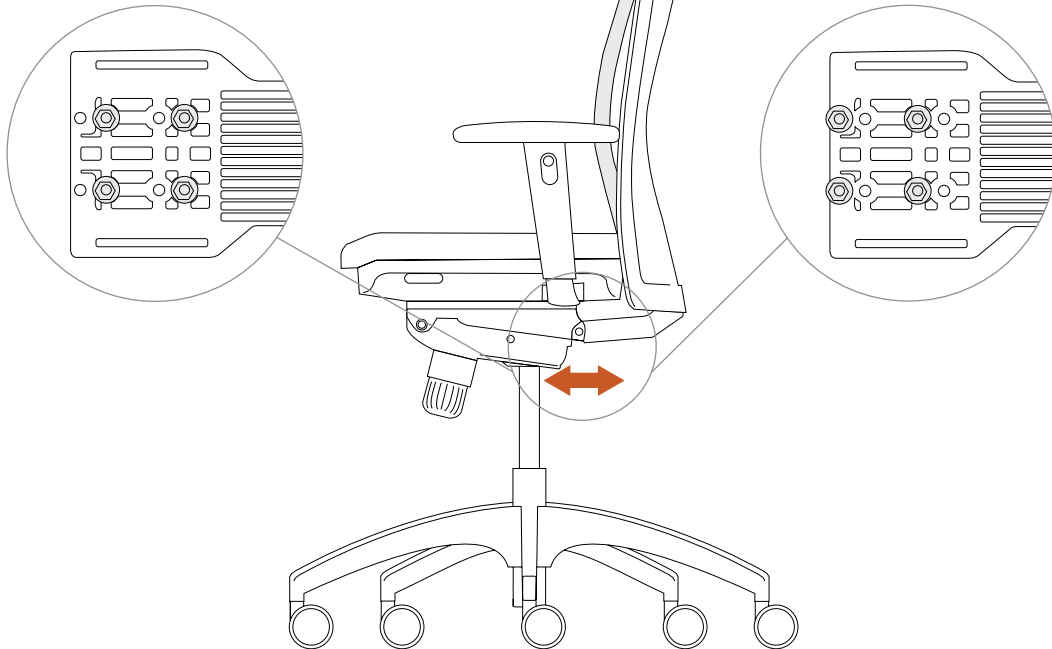

D Änderung Anschraubposition Rückenlehne bei Stuhl ohne Sitztiefeverstellung:

Die Rückenlehne kann nach hinten versetzt werden, um den Abstand Sitz/Rücken zu vergrößern und dann das Rückenpolster anzubringen. Bleibt die Rückenlehne in der Schraubposition „ohne Rückenpolster“, verringert sich die Sitztiefe mit Polster um 1 cm. Vorgehensweise: Rückenlehne in der hintersten Position arretieren. Stuhl umdrehen, am Besten mit Sitzfläche auf einen Tisch legen. Die vier Schrauben lösen und den Rückentträger nach hinten ziehen, bis sich die Schraublöcher mit den Aussparungen decken. Schrauben von oben einbringen und festschrauben. Stuhl aufstellen und Rückenpolster oben und unten einhängen.

GB Change of screw-on position of backrest in chairs without seat depth adjustment:

The backrest may be displaced backwards to extend the distance between seat and back to mount the back padding. If the backrest remains in the screw position „without back padding“, the seat depth with padding is reduced by 1 cm. Procedure: Arrest the backrest in the rearmost position. Turn the chair around, preferably with the seat resting on a table. Remove the four screws and pull the backrest back until the screw holes are aligned with the cut-outs. Then re-insert the screws from above and tighten them. Place the chair upright and hook the back padding in at the top and bottom.

F Modification : Position de montage du dossier d'une chaise sans réglage de la profondeur d'assise :

Le dossier peut être déplacé vers l'arrière afin d'agrandir la distance assise/dossier et de procéder au montage du rembourrage. Si le dossier reste dans la position de montage « sans dossier rembourré », la profondeur de l'assise se réduit de 1 cm. Procédé : Fixer le dossier dans la position arrière. Retourner la chaise et de préférence poser l'assise sur une table. Desserrer les quatre vis et tirer le support du dossier en arrière jusqu'à ce que les alésages de vis se trouvent au-dessus des creux. Introduire les vis d'en haut et les serrer. Relever la chaise et accrocher le rembourrage en haut et en bas.

NL Wijziging schroefpositie rugleuning bij stoel zonder verstelbaar zitkussen::

De rugleuning kan naar achter worden verschoven om de afstand zitkussen/rug te vergroten en vervolgens het rugkussen te bevestigen. Indien de rugleuning in de schroefpositie “zonder rugkussen” blijft, verkleint de zitdiepte met het rugkussen met 1 cm. Werkwijze: Vergrendel de rugleuning in de achterste positie. Draai de stoel om en leg het zitkussen op een tafel. Maak de vier schroeven los en trek de rugbehuizing naar achter tot de schroefopeningen door de uitsparingen worden bedekt. Breng de schroeven van boven opnieuw in en maak vast. Zet de stoel neer en hang het rugkussen boven- en onderaan vast.

I Cambiamento della posizione di avvitatura dello schienale della sedia senza sedile regolabile in profondità:

Lo schienale può essere spostato verso la parte posteriore, per aumentare la distanza tra il sedile e lo schienale e per applicare così l'imbottitura dello schienale. Se lo schienale rimane in posizione di avvitatura „senza imbottitura dello schienale“, la profondità del sedile con l'imbottitura si riduce di 1 cm. Procedura: bloccare lo schienale della posizione posteriore. Girare la sedia, appoggiare la superficie del sedile sopra un tavolo. Allentare le quattro viti e trascinare verso la parte posteriore il supporto dello schienale, finché i fori per le viti corrispondono tra di loro con le cavità. Inserire di nuovo dall'alto le viti e stringerle. Montare la sedia e fissare lo schienale imbottito sopra e dietro.

Montage Rückenpolster · Mounting of the back padding · Montage du dossier rembourré · Montage van de rugkussen · Montaggio dello schienale imbottito · Montaje del respaldo acolchado ·
Монтаж мягкой спинкой

E Modificación: Posición de montaje del respaldo para sillas sin ajuste de la profundidad del asiento:

El respaldo puede ser desplazada hacia atrás para aumentar la distancia asiento/respaldo y montar entonces el acolchado. Si el respaldo se queda en la posición de montaje „sin respaldo acolchado“, la profundidad del asiento se reduce en 1 cm. Procedimiento: Fijar el respaldo en la posición posterior. Dar vuelta a la silla, preferentemente apoyar la superficie del asiento sobre una mesa. Aflojar los cuatro tornillos y correr el soporte del respaldo hacia atrás hasta que los agujeros coincidan con los huecos. Colocar los tornillos desde arriba y fijarlos. Parar la silla y colgar el acolchado arriba y abajo.

RUS Изменение монтажного положения спинки сиденья стула без функции регулировки глубины сиденья:

Спинку сиденья можно отодвинуть назад для увеличения расстояния между сиденьем и спинкой, а затем установить мягкую спинку. Если спинка сиденья останется в монтажном положении „без мягкой спинки“, глубина сиденья с мягким сиденьем после монтажа уменьшится на 1 см. Способ действия: Зафиксировать спинку сиденья в самом заднем положении. Перевернуть стул, для этого лучше всего положить его сиденьем на край стола. Отвинтить 4 гайки и потянуть раму спинки назад до совмещения отверстий под гайки с пазами. Вставить сверху гайки и завинтить. Поставить стул и навесить мягкое сиденье сверху и снизу.

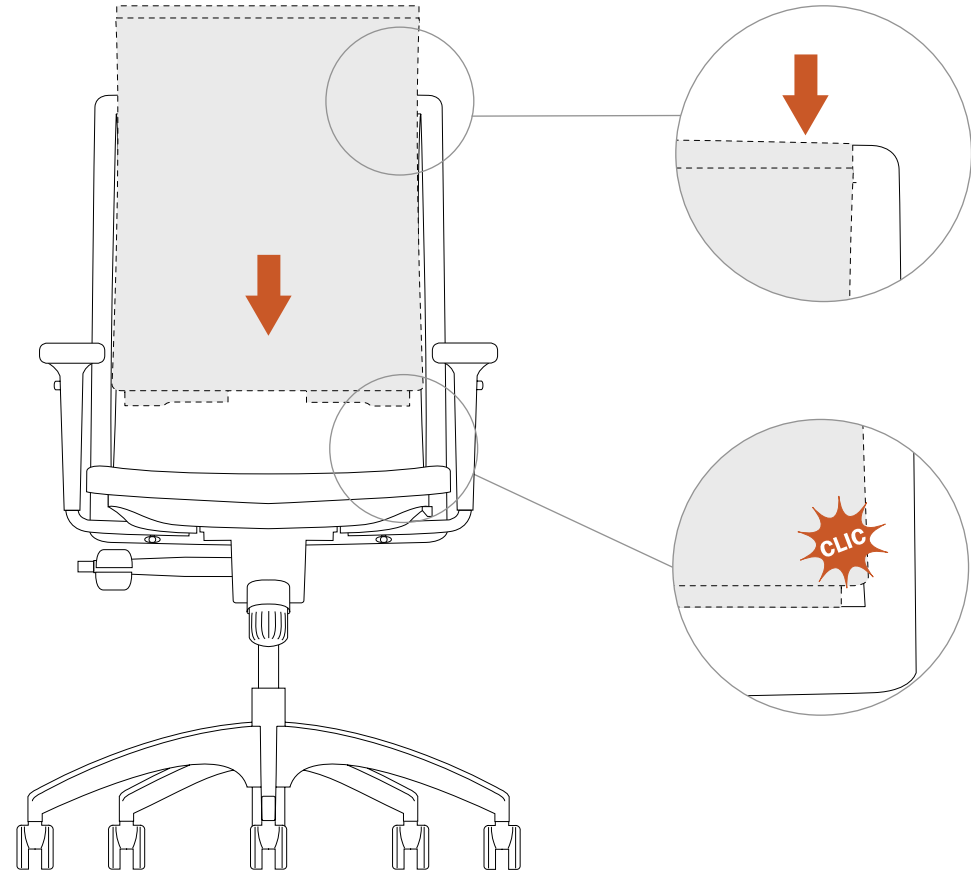

- D** Wenig Technik – viel Sitzkomfort: Die konstruktionsbedingte Reduzierung der Mechanik macht den Stuhl praktisch wartungsfrei. Die Laufrollen sollten gelegentlich von Teppichflusen gereinigt werden. Die Stoffbezüge lassen sich mit Trockenschaum oder einem Feinwaschmittel einfach reinigen. Anschließend abbürsten bzw. trockenreiben. Zum Säubern der Kunststoffteile dürfen keine Lösungsmittelhaltigen Reiniger verwendet werden.
- GB** Little technology but lots of comfort; thanks to the careful design with few mechanical components, the chair is practically maintenance-free. From time to time, remove the carpet fluff from the castors. The upholstery can be cleaned with dry foam or a mild detergent. Then brush it off or rub dry. Do not use any material containing solvents to clean plastic components.
- F** Peu de technique mais beaucoup de confort. Un mécanisme simplifié ne demande pratiquement aucune maintenance. Un nettoyage régulier des roulettes est conseillé pour éliminer les bourres de tapis. Les housses en tissu se lavent facilement soit à sec avec une mousse, soit en machine avec une poudre pour textiles fragiles. Brossez pour enlever le produit ou faites sécher en frottant. Pour le nettoyage des pièces en matière plastique, n'utilisez aucun produit contenant des solvants.
- NL** Weinig technologie en toch veel zitcomfort: dankzij het doordachte design kon het aantal mechanische onderdelen teruggebracht worden, waardoor de stoel praktisch onderhoudsvrij is. Haal af en toe pluïsjes van de vloerbedekking van de wieltjes af. De bekleding kunt u gewoon reinigen met een fijnwasmiddel of speciaal schuim. Gebruik voor het schoonmaken van de plastic onderdelen geen middelen die oplosmiddelen bevatten.
- I** Poca tecnica - molto comfort a sedere: la riduzione del sistema meccanico dovuta alla costruzione rende la sedia praticamente esente da manutenzione. Occasionalmente si dovrebbe eliminare la peluria del tappeto dalle rotelle. I rivestimenti di stoffa possono essere facilmente puliti con schiuma a secco o del detersivo delicato. Successivamente basta solo spazzolare e asciugare. Per pulire i componenti di materiale sintetico, si raccomanda di non utilizzare dei detersivi a base di solvente.
- E** Poca técnica – mucho confort: Gracias a la reducción de los elementos mecánicos debida a la construcción, prácticamente se suprime cualquier trabajo de mantenimiento. De vez en cuando es aconsejable quitar de los rodillos las pelusas de alfombras. Los tapizados se pueden limpiar sencillamente con espuma seca o con un detergente para lavar ropa delicada. A continuación, cepillar o frotar hasta que la superficie esté seca. Para limpiar las piezas de material plástico no se deben utilizar detergentes que contengan disolventes.
- RUS** Немного техники – много комфорта для сидения: конструкция стула, которая содержит небольшое количество механических деталей, делает его практически не требующим ремонта. Колесики необходимо время от времени чистить от ворса, который может попасть в них с коврового покрытия. Чехлы из ткани можно просто почистить с помощью сухой пены или мягкого моющего средства, а затем протереть по поверхности с помощью щетки или сухой тряпки. Для очистки частей из пластмассы нельзя применять чистящие средства, содержащие растворители.

- D** Achtung! Arbeiten und Austausch an den Gasfedern sollen nur durch eingewiesenes Fachpersonal durchgeführt werden. Die JUVENTA Bürodrehstühle sind serienmäßig mit Rollen für Teppichboden entsprechend DIN EN 12529 ausgestattet. Für den Einsatz auf Hartböden müssen diese Rollen aus Sicherheitsgründen gegen „weiche“ Rollen ausgetauscht werden. Die Rollen für Teppichboden sind einfarbig schwarz, die Rollen für Hartböden mit farbigen Laufringen ausgestattet. JUVENTA trägt das GS-Zeichen und ist geprüft für Nutzergewichte von 45 bis 120 kg.
- GB** Caution! Adjustment and replacement of gas lifts must only be carried out by trained fitters. As standard JUVENTA swivel chairs are supplied with castors for use on carpets (DIN EN 12529). For use on hard floors, safety demands that these castors be replaced with “soft” castors. The castors for carpets are plain black, while the castors for hard floors are equipped with coloured running rings. JUVENTA bears the GS-sign and is tested for user weights from 45 to 120 kg.
- F** Attention! Tous travaux et remplacements des ressorts à gaz doivent être effectués par un spécialiste. Les sièges tournants de bureaux JUVENTA sont équipés de roulettes pour moquette selon DIN EN 12529. Pour des raisons de sécurité, sur un sol dur, ces roulettes doivent être remplacées par des roulettes “douces”. Les roulettes pour moquettes sont d'une seule couleur noire, les roulettes pour les sols durs sont dotés d'anneaux colorés. JUVENTA porte le sigle GS (sécurité contrôlée) et a été autorisée pour un poids d'utilisateur de 45 à 120 kg.
- NL** Attentie! De gasveren mogen uitsluitend door gespecialiseerde monteurs ingesteld en vervangen worden. De JUVENTA is standaard uitgerust met wieltjes, die voor vloerbedekking geschikt zijn. Als de stoel op een harde vloer gebruikt wordt, die nen deze wieltjes uit veiligheidsoverwegingen vervangen te worden door „zachte“ wieltjes. De wieltjes voor vaste vloerbedekking zijn eenkleurig zwart, de wieltjes voor een harde vloer zijn van gekleurde loopringen voorzien. JUVENTA draagt het GS-teken en is getest voor gebruikersgewichten van 45 tot 120 kg.
- I** Attenzione ! I lavori e la sostituzione di componenti nelle molle a gas devono essere effettuati esclusivamente da parte di personale specializzato e appositamente addestrato. Le sedie girevoli da ufficio JUVENTA sono equipaggiate di serie con rotelle per tappeti secondo la norma DIN EN 12529. Per motivi di sicurezza, in un utilizzo su pavimenti duri è necessario sostituire queste rotelle con delle rotelle „morbide“. Le rotelle per i tappeti sono realizzate in un colore unico nero, mentre le rotelle per i pavimenti duri con anelli di corsa colorati. JUVENTA porta il marchio GS ed è testato per pesi utili da 45 a 120 kg.
- E** ¡Atención! Los trabajos y el recambio de resortes de gas están reservados al personal técnico instruido. Las sillas giratorias de oficina JUVENTA han sido equipadas de serie con rodillos para moquetas según la norma DIN EN 12529. Si las sillas se utilizan sobre suelos duros, por razones de seguridad dichos rodillos deberán ser reemplazados por rodillos “blandos”. Los rodillos para moquetas son negros monocromáticos, los rodillos para suelos duros están equipados con anillos de color. JUVENTA lleva el sello GS (seguridad comprobada) y ha sido comprobada para pesos de usuarios entre 45 y 120 kg.
- RUS** Внимание! Ремонт и замену пневматических пружин могут производить только специалисты. Все серии офисных вращающихся стульев «JUVENTA» имеют колесики для эксплуатации на ковровых покрытиях согласно стандарту DIN EN 12529. Для их эксплуатации на твердом полу эти колесики в целях безопасности следует заменить на «мягкие». колесики для полов с ковровым покрытием черного цвета, колесики для твердых полов имеют цветные кольца. «JUVENTA» имеет маркировку знаком качества и может выдерживать нагрузку от 45 до 120 кг.

Deutschland

König+Neurath AG
Büromöbel-Systeme
Industriestraße
61184 Karben
Tel.: 06039 483-0
Fax: 06039 483-214
e-mail: info@koenig-neurath.de
www.koenig-neurath.de

Great Britain

K+N International
(Office Systems) Ltd
52 Britton Street
London EC1M 5 UQ
Tel.: 020 74909340
Fax: 020 74909349
e-mail: sales@kn-international.co.uk
www.kn-international.co.uk

Nederland

König + Neurath Nederland B.V.
Office Furniture
Airport Business Park Lijnden
Frankfurtstraat 18-24
1175 RH Lijnden
Tel.: 020 4109410
Fax: 020 4109439
e-mail: info@konig-neurath.nl
www.konig-neurath.nl

Freiräume für Leistung.

