

JET

Bedienung · Operation · Utilisation · Bedienung · Impiego · Manejo · Эксплуатация
Montage · Assembly · Montage · Montage · Montaggio · Montaje · Монтаж



Freiräume für Leistung.



Herzlichen Glückwunsch!

Sie haben sich für einen Bürodrehstuhl der neuen Generation entschieden: Ob Design, Preis-Leistungsverhältnis oder Ergonomie, in jedem Punkt setzt JET Maßstäbe.

Viel Spaß beim Sitzen!

Congratulations!

You have chosen an office swivel chair of the new generation: Be it design, price/performance ratio or ergonomics, Jet is setting standards in every respect.

We wish you lots of fun with your new chair!

Félicitations !

Vous avez choisi une chaise pivotante de bureau de la nouvelle génération: Peu importe le design, le rapport prix service ou l'ergonomie, JET définit pour chaque point des normes.

Vous allez vraiment apprécier cette chaise !

Van harte gefeliciteerd!

U hebt gekozen voor een bureaudraaistoel van de nieuwe generatie: of het nu gaat om design, prijs-kwaliteit verhouding of ergonomie, steeds is JET de concurrentie ver vooruit.

Veel plezier bij het z zitten!

Congratulazioni!

Ha deciso di acquistare una sedia girevole da ufficio della nuova generazione: In fatto di design, rapporto qualità/prezzo ed ergonomia, è sempre JET il punto di riferimento.

Buon divertimento a sedere!

¡Felicitaciones!

Se ha decidido por una silla giratoria de oficina de la nueva generación: Bien sea por su diseño, por su relación precio-utilidad o por su ergonomía, En todos los aspectos JET senta nuevas bases.

¡Le deseamos que se siente a gusto!

Поздравляем!

Вы выбрали офисный вращающийся стул нового поколения: JET лидирует по всем показателям – по дизайну, по соотношению цены и качества или по эргономичности.

Желаем Вам комфортного сидения на наших стульях!

JET



Ergonomisches Sitzen · Ergonomic sitting · Assise ergonomique ·
Ergonomisch zitcomfort · Sedere ergonomicamente · Posición sentada
ergonómica · Эргономичное сиденье



- | Nutzen Sie die volle Tiefe des Sitzes.
- | Use the full depth of the seat.
- | Profitez pleinement de la profondeur d'assise.
- | Maak gebruik van de gehele diepte van de zitting.
- | Sfrutta tutta la profondità del sedile.
- | Aproveche la profundidad total del asiento.
- | Сядьте на всю поверхность сиденья.

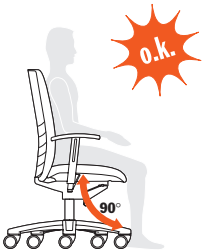

- | Stellen Sie die Sitzfläche so ein, dass Ober- und Unterschenkel einen Winkel von ca. 90° bilden. Dabei sollten die Füße vollflächig auf dem Boden stehen.
- | Adjust the seat so that the angle between thigh and lower leg is approximately 90°. Your feet should be flat on the floor.
- | Ajustez le siège de sorte que la cuisse et la jambe forment un angle d'environ 90°, les pieds se trouvant à plat au sol.
- | Stel de zitting zodanig in dat uw boven- en onderbenen een hoek van ongeveer 90° vormen. Uw voeten dienen hierbij plat op de grond geplaatst te zijn.
- | Regola il piano a sedere in maniera tale che la parte superiore e inferiore della gamba costituisca un angolo di 90°. A tal fine i piedi dovrebbero appoggiare sul pavimento su tutta la superficie.
- | Ajuste la superficie del asiento de manera tal que los muslos y las piernas forman un ángulo de aprox. 90°. Coloque los pies con las plantas totalmente apoyadas sobre el suelo.
- | Установите сиденье таким образом, чтобы бедро и голень образовали угол примерно в 90°. При этом ступни должны ровно стоять на полу.



| Richten Sie den Oberkörper auf, so dass dieser mit den Oberschenkeln einen Winkel von ca. 90° bildet.

| Keep your upper body in an upright position which forms an angle of approximately 90° with the thighs.

| Redressez le haut du corps afin que celui-ci forme un angle d'environ 90° avec la cuisse.

| Houd uw bovenlichaam rechtop, zodat het een hoek van 90° vormt met uw bovenbenen.

| Erigere il busto in maniera tale che costituisca un angolo di circa 90° rispetto alla parte superiore della gamba.

| Enderece el torso de manera de formar con los muslos un ángulo de aprox. 90°.

| Выпрямите верхнюю часть туловища таким образом, чтобы оно вместе с бедром образовало угол примерно в 90°.



| Stellen Sie die Rückstellkraft der Synchronmechanik so ein, dass die Rückenlehne beim dynamischen Sitzen Ihren Bewegungen folgt und stützt.

| Set the reset force of the synchronized mechanism in such a way that the back follows your movements and provides support in dynamic sitting.

| Réglez la force de rappel de la mécanique synchronique de manière telle que le dossier suive et soutienne vos mouvements pour une dynamisation de l'assise.

| Stel de terugveerkracht van het synchronmechanieme zo in, dat de rugleuning bij dynamisch zitten uw bewegingen volgt en ondersteunt.

| IRegolare la resistenza del meccanismo sincronizzato in modo tale che lo schienale segua e sostenga i vostri movimenti durante la seduta ad attivazione dinamica.

| Regule la fuerza de retroceso elástico Del mecanismo síncrono de manera que El respaldo Sostenga bien su espalda adaptándose a los movimientos de su cuerpo durante la postura sentada dinámica.

| Настройте стабилизирующее усилие синхронного механизма таким образом, чтобы спинка стула повторяла Ваши движения и поддерживала Вашу спину при динамическом сидении.



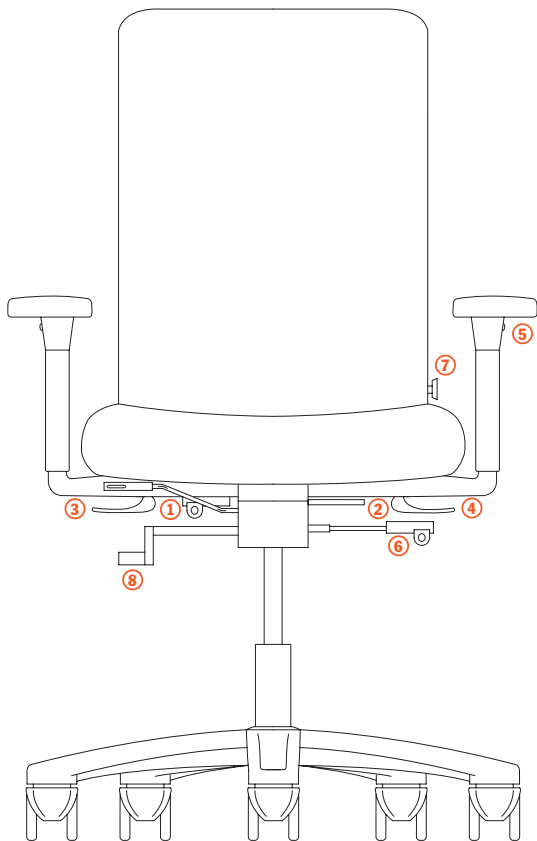

- ① | Sitzneigungsverstellung
| Seat tilt adjustment
| Réglage de l'inclinaison du siège
| Verstelling van de zithelling
| Regolazione dell'inclinazione del sedile
| Ajuste de la inclinación del asiento
| Регулировка положения сиденья

- ② | Sitztiefenverstellung
| Seat depth adjustment
| Réglage de la profondeur du siège
| Zitdiepteverstelling
| Regolazione della profondità del sedile
| Ajuste de la profundidad del asiento
| Регулировка сиденья по глубине

- ③ | Höhenverstellung
| Height adjustment
| Réglage de la hauteur
| Hoogteverstelling
| Regolazione dell'altezza
| Altura regulable
| Регулировка по высоте

- ④ | Armlehnenbreitenverstellung
| Width adjustment of the arms rests
| Réglage des accoudoirs
| Verstelling van de armleuningbreedte
| Regolazione della larghezza dei braccioli
| Ajuste del ancho del reposabrazos
| Регулировка подлокотников по ширине

5 | Armlehnenhöhenverstellung

| Armrest height adjustment

| Réglage de la hauteur de l'accoudoir

| Hoogteverstelling armleuning

| Regolazione in altezza del poggibraccio

| Ajuste de la altura del reposabrazos

| Регулирование положения подлокотников

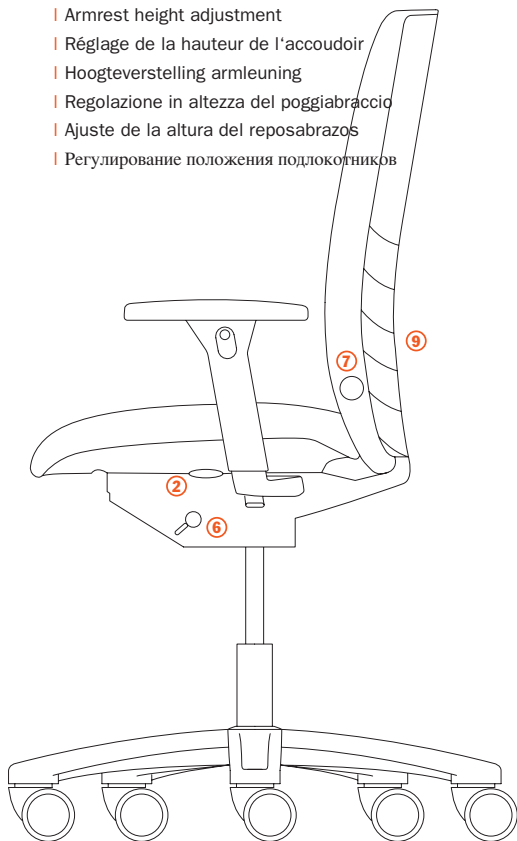

6 | Synchronmechanik Arretierung

| Synchronized mechanism locking

| Mécanique synchronique bouton d'arrêt

| Synchroonmechanisme vergrendeling

| Meccanismo sincronizzato blocco

| Mecanismo sincronizado dispositivo de bloqueo

| Синхронная механика, фиксация

7 | Verstellung Lordosenpolster (außer JET-N)

| Adjustment of lordosis pad (except JET-N)

| Réglage du coussin lombaire (hors JET-N)

| Verstelling lendensteun (met uitzondering van JET-N)

| Regolazione del supporto lombare (eccetto JET-N)

| Regulación del soporte lombar (A Parte de JET-N)

| Регулировка подкладки под лордоз (кроме JET-N)

8 | Gewichtseinstellung

| Weight adjustment

| Réglage du poids

| Gewichtsinstelling

| Impostazione del peso

| Ajuste de peso

| Настройка веса

9 | Rückenlehnenhöhenverstellung

| Backrest height adjustment

| Réglage de la hauteur du dossier

| Hoogteverstelling van de rugleuning

| Regolazione d'altezza dello schienale

| Ajuste de la altura del respaldo

| Регулировка подлокотников по высоте

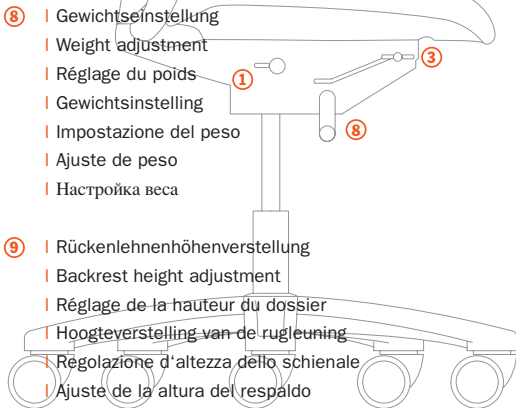

Synchronmechanik · Synchronized mechanism · Mécanique synchronique · Synchroonmechanisme ·
Meccanismo sincronizzato · Mecanismo sincronizado · Синхронная механика

27° JET-ONE, JET-N, JET-T, JET-X

22° JET-PLUS



Synchronmechanik/Arretierung · Synchronized mechanism/locking · Mécanique synchrone/
Bouton d'arrêt · Synchroonmechanisme/vergrendeling · Meccanismo sincronizzato/Blocco ·
Mecanismo sincronizado/dispositivo de bloqueo · Синхронная механика, фиксация



Synchronmechanik/Gewichtseinstellung · Synchronized mechanism/weight adjustment ·
Mécanique synchronique/Réglage du poids · Synchroonmechanisme/gewichtstelling ·
Meccanismo sincronizzato/Impostazione del peso · Mecanismo sincronizado/ajuste de peso ·
Синхронная механика, настройка веса

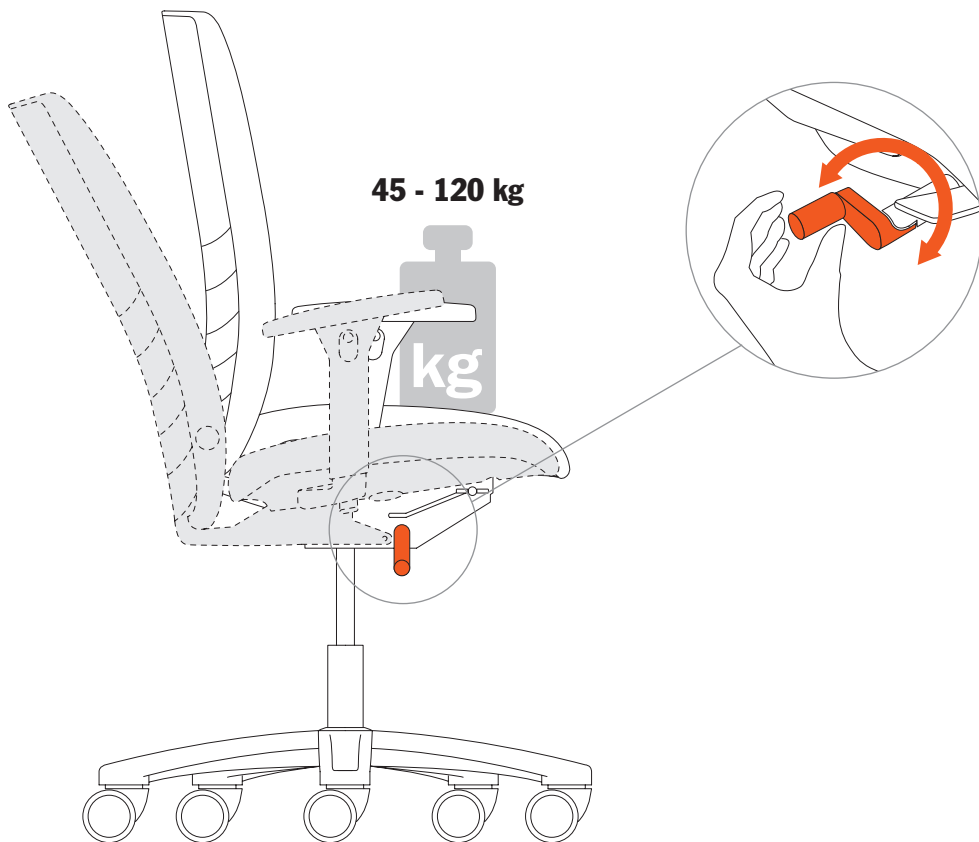

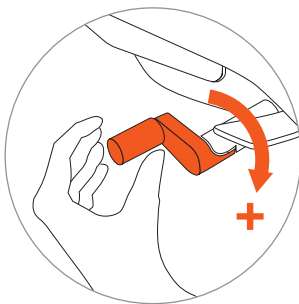
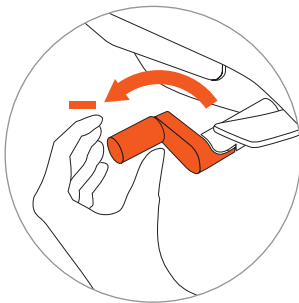

Sitzhöhenverstellung · Seat height adjustment · Réglage en hauteur du siège ·
Zithoogteverstelling · Regolazione dell'altezza del sedile · Ajuste de la altura del asiento ·
Регулировка высоты сиденья

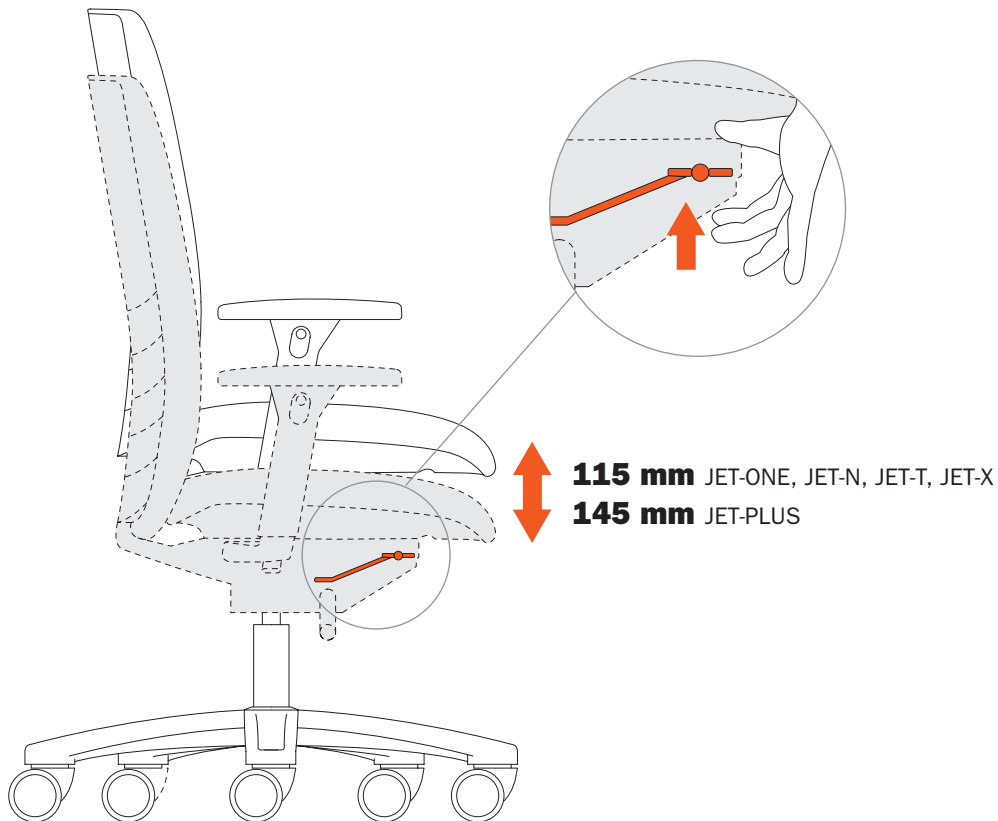

Rückenlehnenhöhenverstellung · Backrest height adjustment · Réglage de la hauteur du dossier ·
Hoogteverstelling van de rugleuning · Regolazione d'altezza dello schienale · Ajuste de la altura del
respaldo · Регулировка подлокотников по высоте

JET-T, JET-X

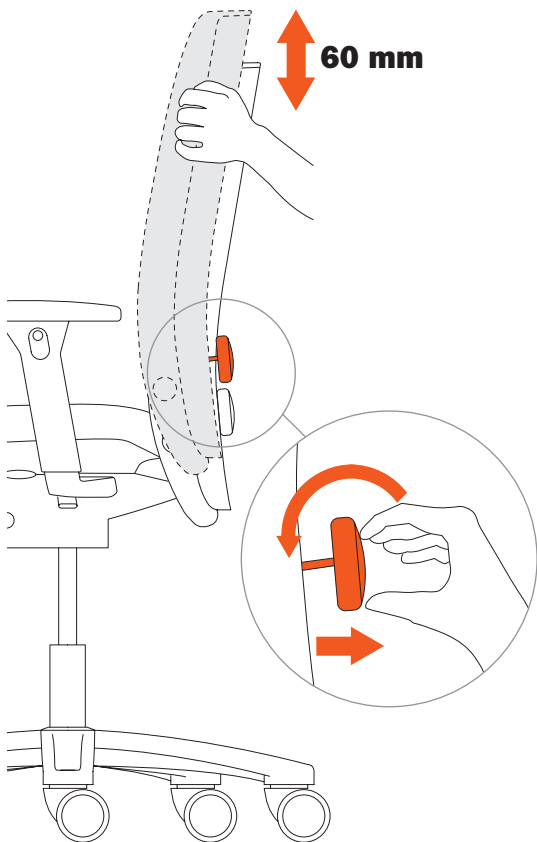

JET-ONE, JET-N, JET-PLUS

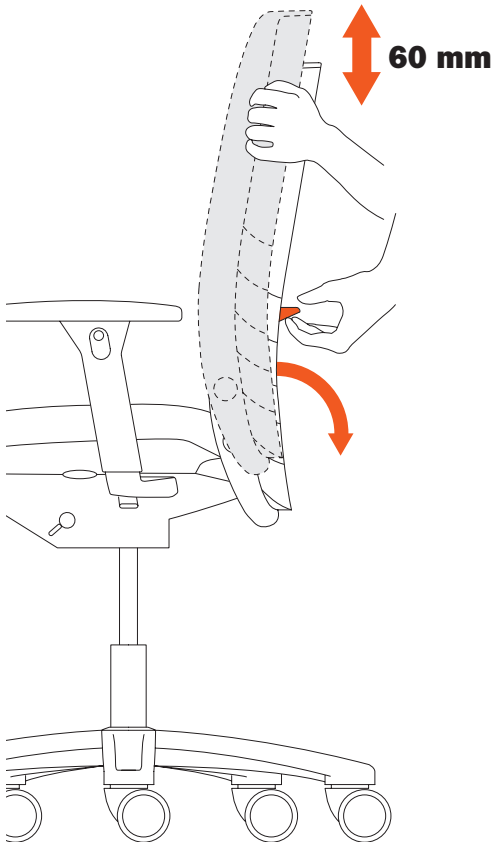

Funktionen Armlehne · Armrest functions · Fonctions accoudoir · Armleunigen ·
Funzioni bracciolo · Funciones reposabrazos · Функции подлокотников

JET-ONE, JET-N, JET-T, JET-X

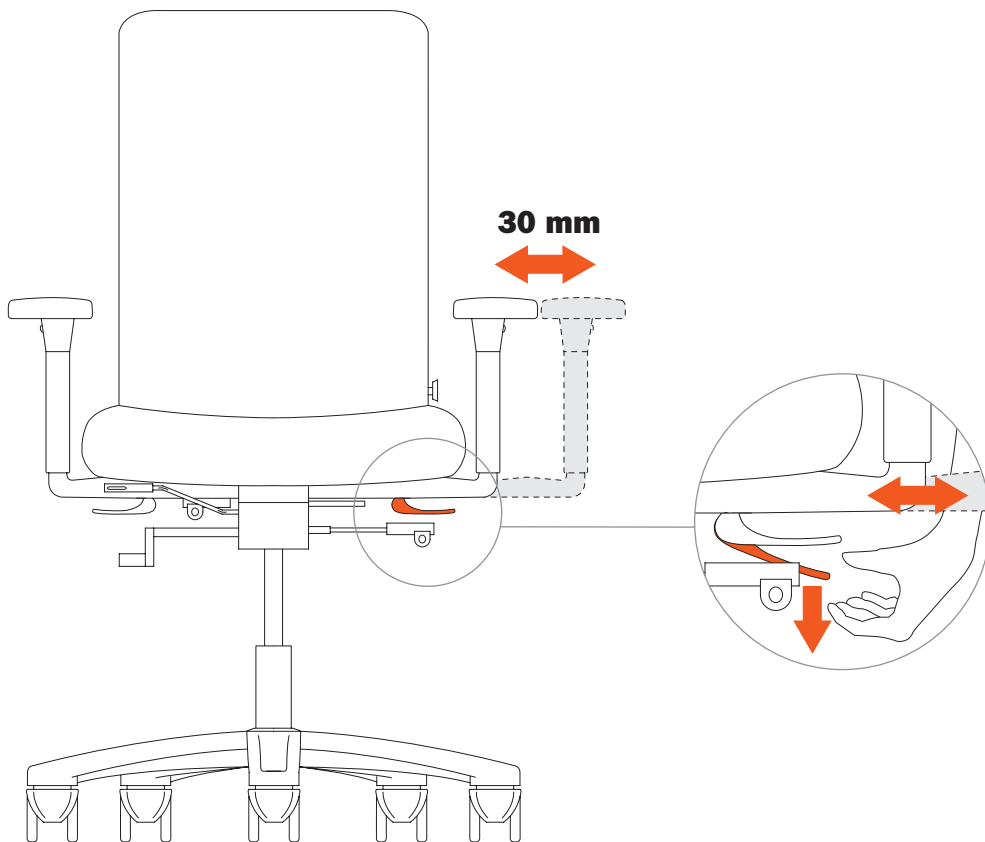

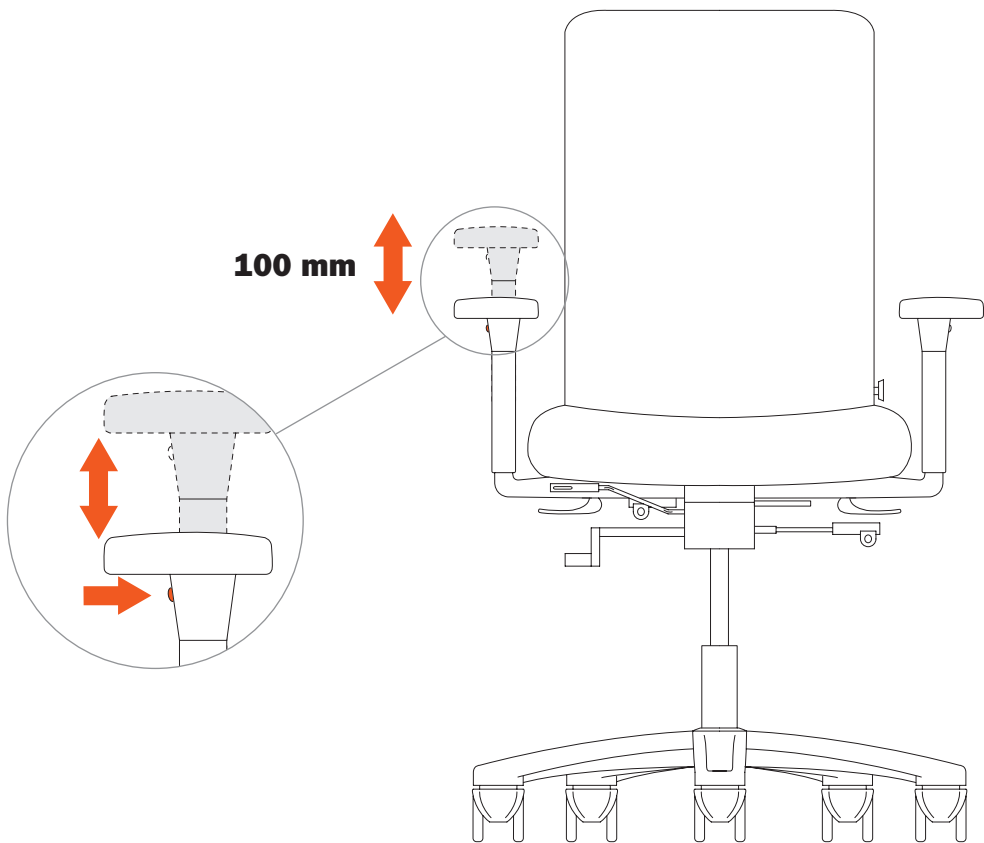

Multifunktionsarmlehne · Multifunction armrest · Accoudoir multifonctionnel · Multifunctionele armleuningen · Bracciolo multifunzione · Brazos multifuncionales · Многофункциональные подлокотники

JET-ONE, JET-N, JET-T, JET-X

- | Höhen- und Breitenverstellung siehe Seite 14/15
- | Height and width adjustment on page 14/15
- | Réglage de la hauteur et de la largeur voir page 14/15
- | Hoogte- en breedteverstelling zie pagina 14/15
- | Regolazione dell'altezza e della larghezza vedi Pagina 14/15
- | Regulación vertical y horizontal de altura, véase página 14/15
- | Регулировка по высоте и ширине см. страницу 14/15

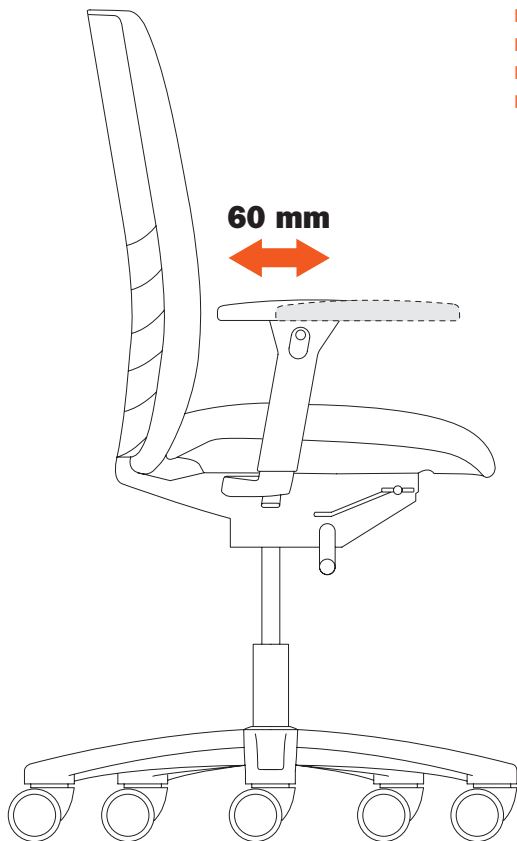

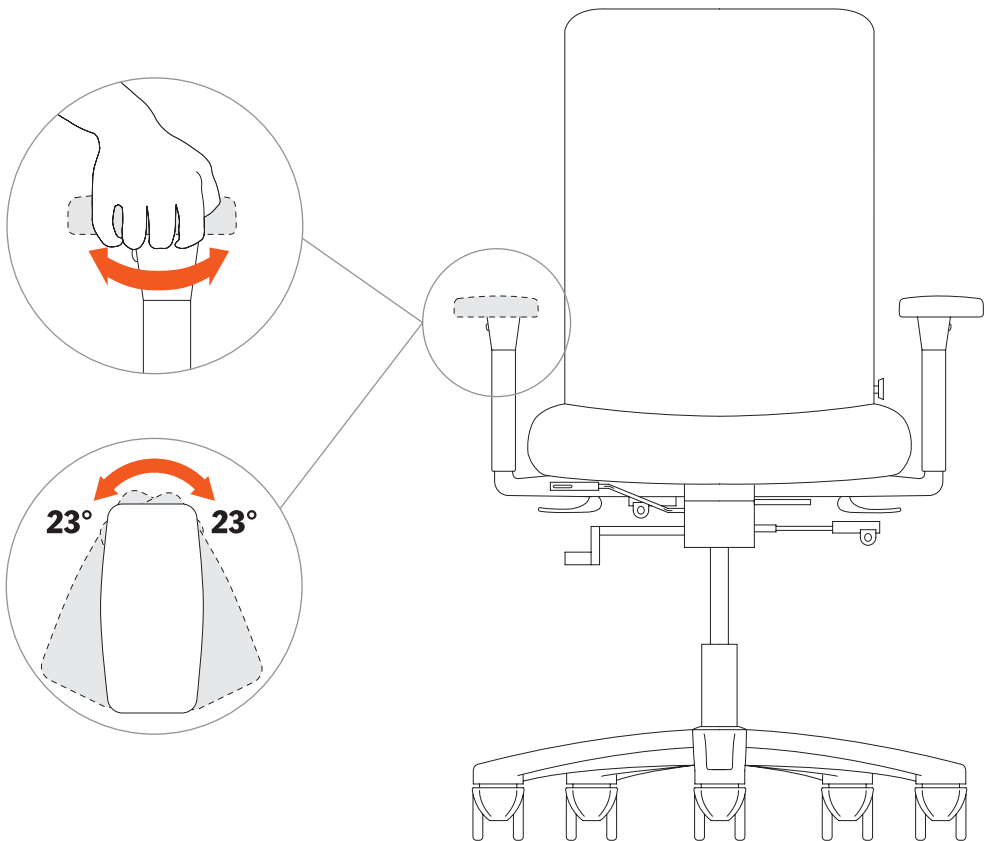

Multifunktionsarmlehne 360° · Multifunction armrest, 360° · Accoudoir multifonctionnel 360° · Multifunctionele armleuningen 360° · Bracciolo multifunzione 360° · Brazos multifuncionales 360° · Мультифункциональные подлокотники 360°

JET-ONE, JET-N, JET-T, JET-X, JET-PLUS

- | Höhen- und Breitenverstellung siehe Seite 14/15
- | Height and width adjustment on page 14/15
- | Réglage de la hauteur et de la largeur voir page 14/15
- | Hoogte- en breedteverstelling zie pagina 14/15
- | Regolazione dell'altezza e della larghezza vedi Pagina 14/15
- | Regulación vertical y horizontal de altura, véase página 14/15
- | Регулировка по высоте и ширине см. страницу 14/15

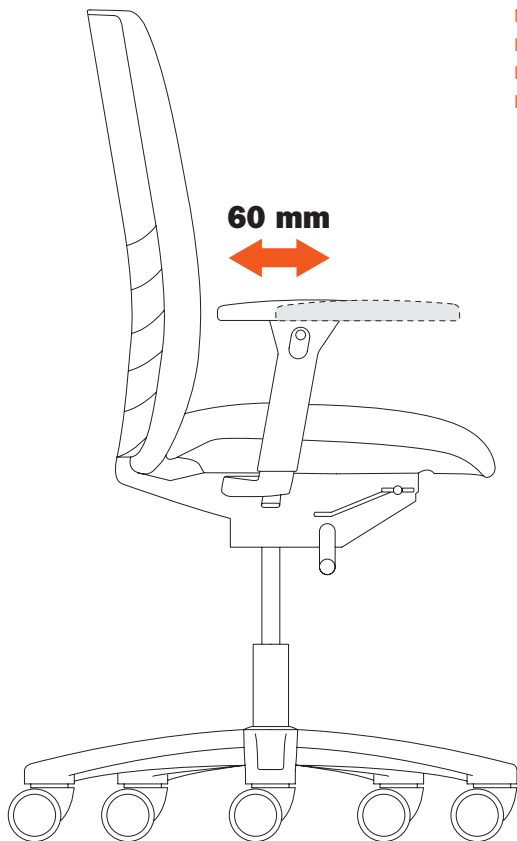

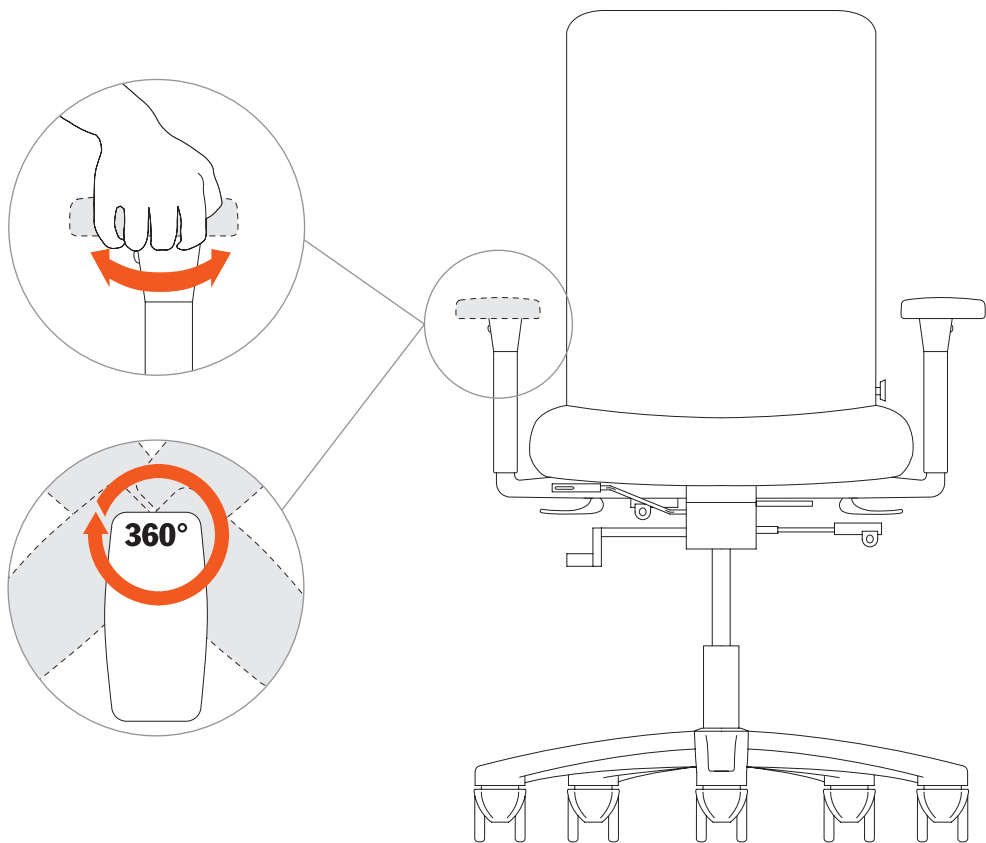

Lordosenpolster · Lordosis pad · Coussin lombaire · Gestoffeerde lendensteun ·
Imbottitura supporto lombare · Acolchado suporte lumbar · Подкладка под лордоз

JET-ONE, JET-T, JET-X, JET-PLUS

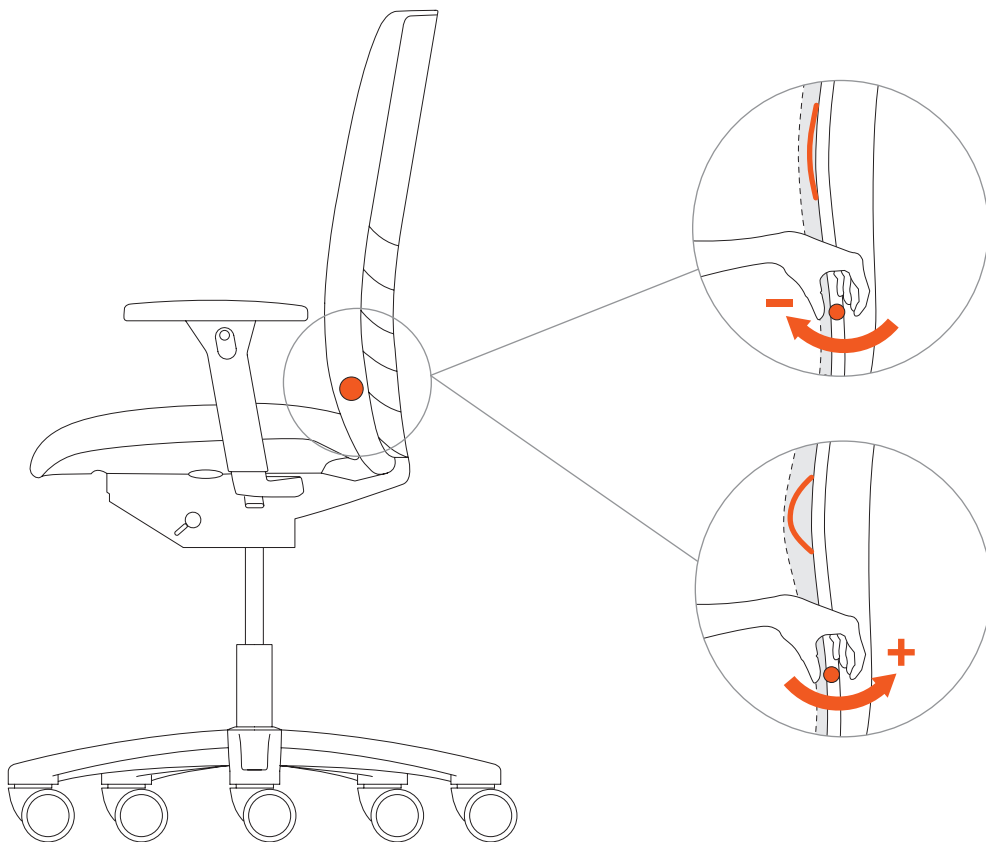

Lordosenstütze · Lordosis support · Appui lordose · Lendensteun · Appoggio lombare ·
Apoyo lumbar · Поясничный упор спинки стула

JET-N

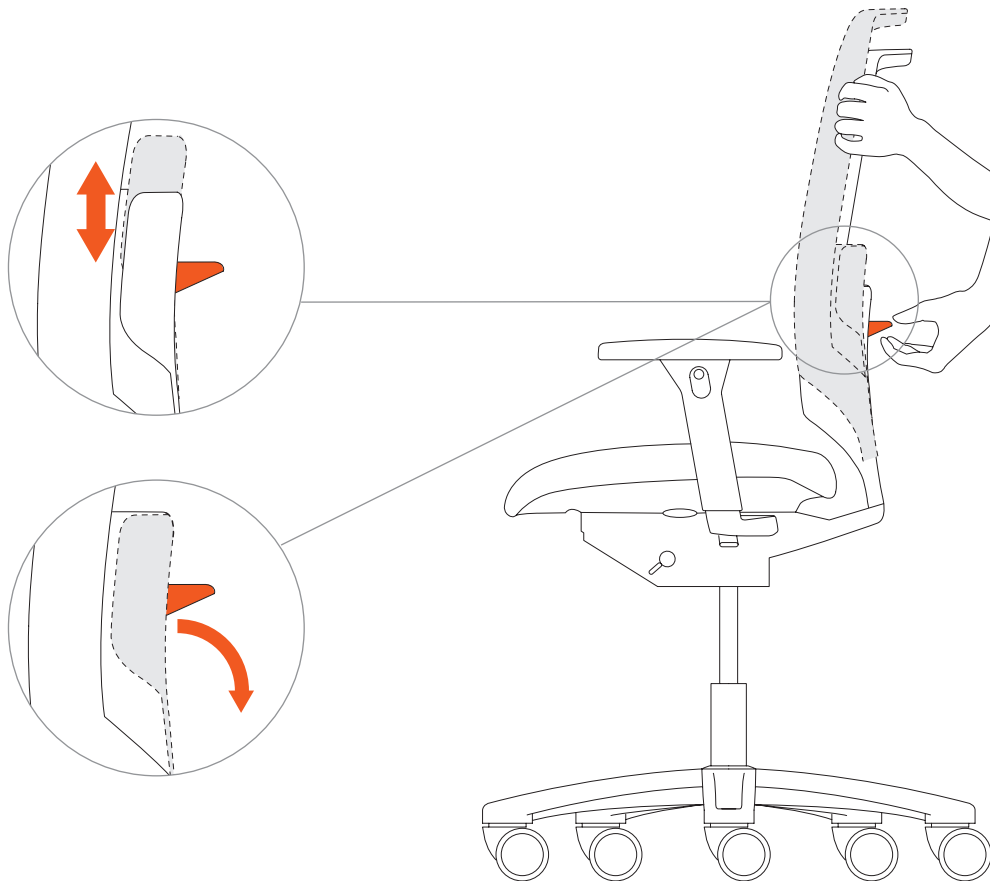

Alternative Sitzflächenneigung · Alternative seat tilt · Inclinaison alternative de la surface d'assise ·
Alternatieve zitvlakneiging · Inclinazione alternativa della seduta · Inclinación alternativa del asiento ·
Альтернативный наклон поверхности сиденья

- | Sitzneigeverstellung 7°
- | Seat tilt adjustment, 7°
- | Réglage de l'inclinaison du siège 7°
- | Verstelling zitvlakneiging 7°
- | Regolazione dell'inclinazione della seduta 7°
- | Ajuste del ángulo de inclinación del asiento 7°
- | Регулировка наклона сиденья 7°

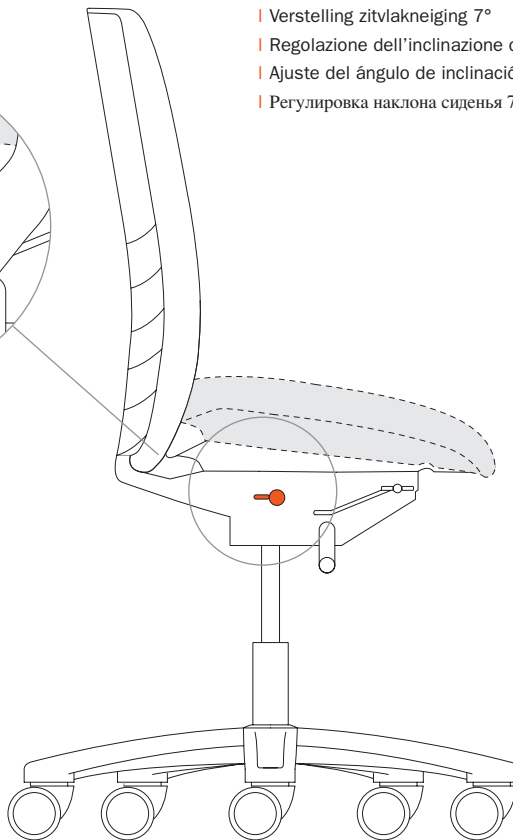

Sitztiefenverstellung · Seat depth adjustment · Réglage de la profondeur du siège · Zitdiepteverstelling · Regolazione della profondità del sedile · Ajuste de la profundidad del asiento · Регулировка сиденья по глубине

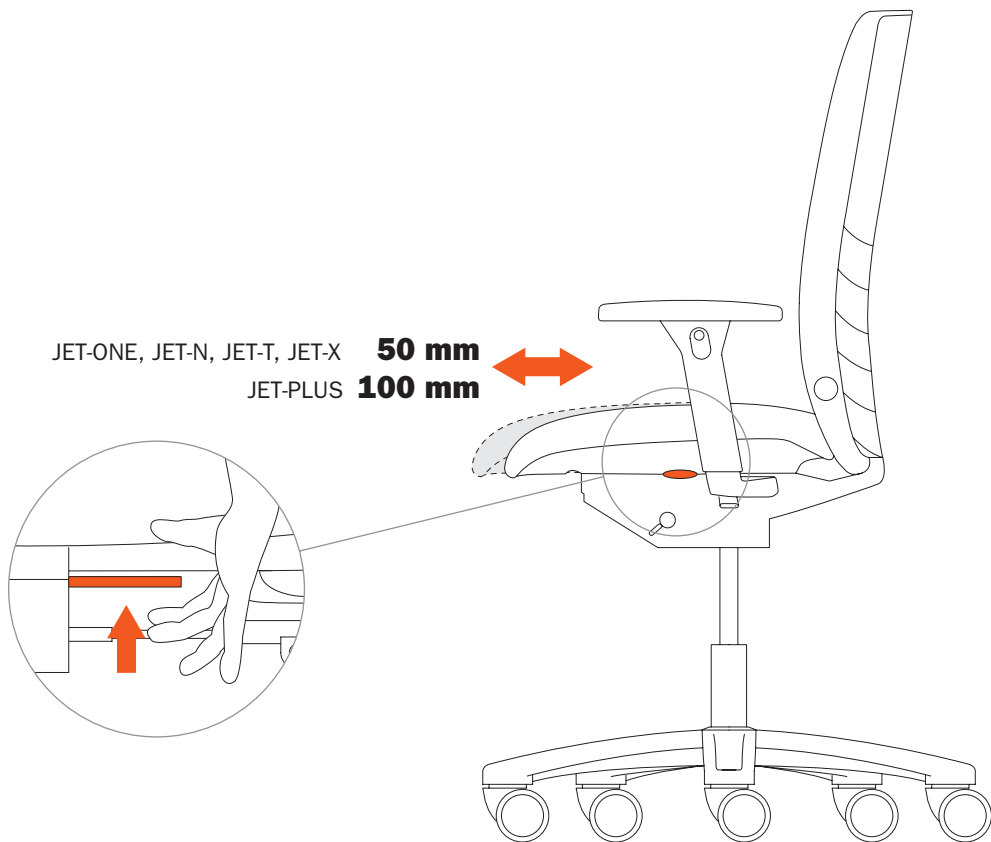

Montage Rückenlehne · Mounting of the backrest · Montage du dossier · Montage van de rugleuning · Montaggio dello schienale · Montaje del respaldo · Монтаж спинки стула

JET-ONE, JET-PLUS

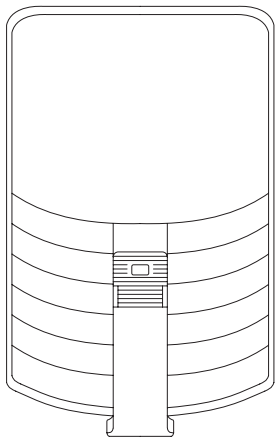

JET-N

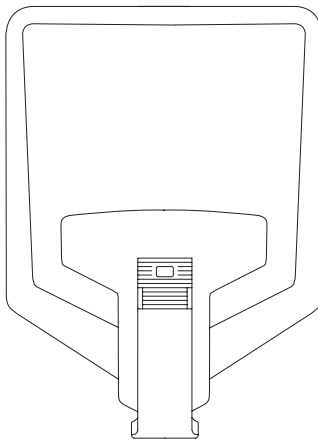

- | Montage auf Seite 26/27
- | Assembly on page 26/27
- | Montage sur page 26/27
- | Montage op pagina 26/27
- | Montaggio a Pagina 26/27
- | Instrucciones de montaje en la página 26/27
- | Монтаж см. страницу 26/27

JET-T

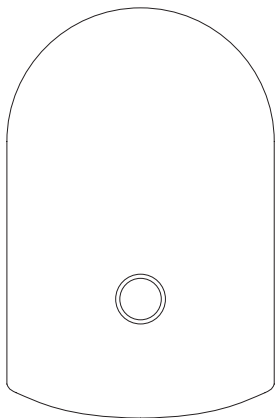

JET-X

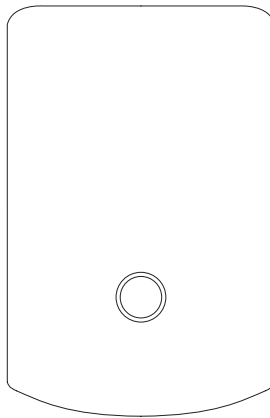

- | Montage auf Seite 28/29
- | Assembly on page 28/29
- | Montage sur page 28/29
- | Montage op pagina 28/29
- | Montaggio a Pagina 28/29
- | Instrucciones de montaje en la página 28/29
- | Монтаж см. страницу 28/29

Montage Rückenlehne · Mounting of the backrest · Montage du dossier · Montage van de rugleuning · Montaggio dello schienale · Montaje del respaldo · Монтаж спинки стула

JET-ONE, JET-PLUS, JET-N

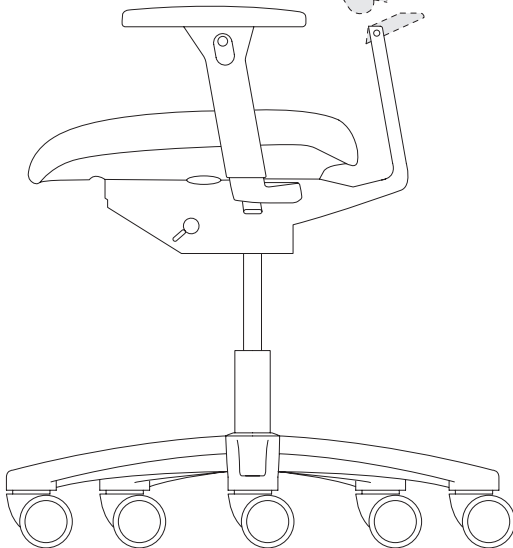
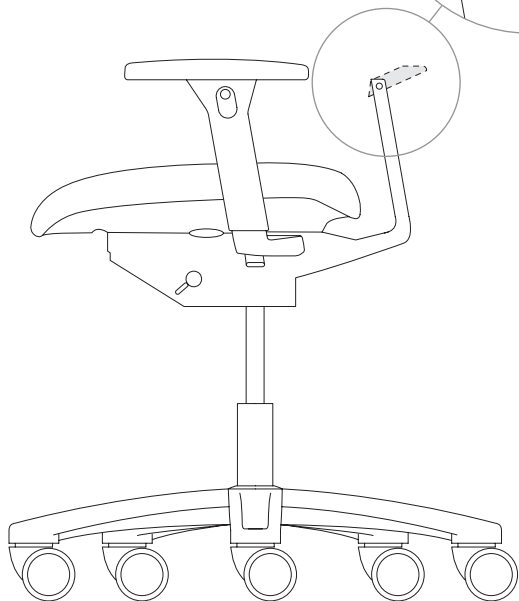
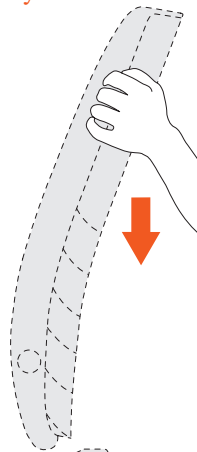
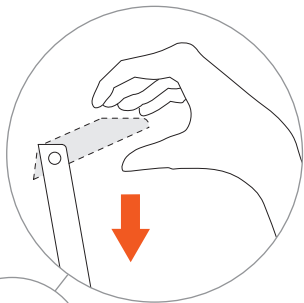
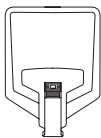
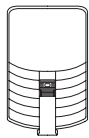

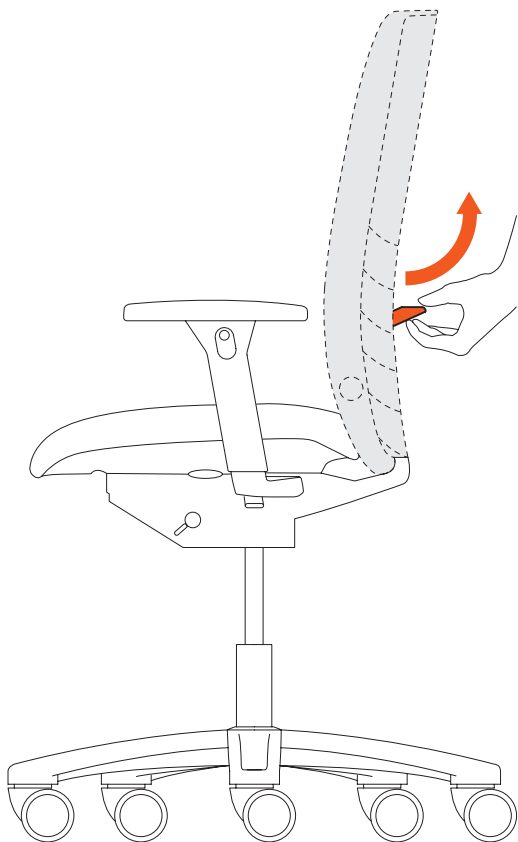
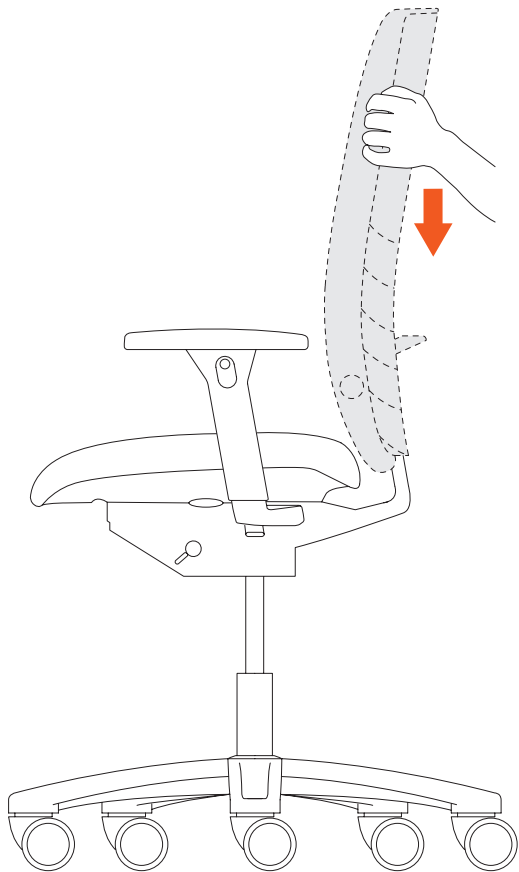

Montage Rückenlehne · Mounting of the backrest · Montage du dossier · Montage van de rugleuning · Montaggio dello schienale · Montaje del respaldo · Монтаж спинки стула

JET-T, JET-X

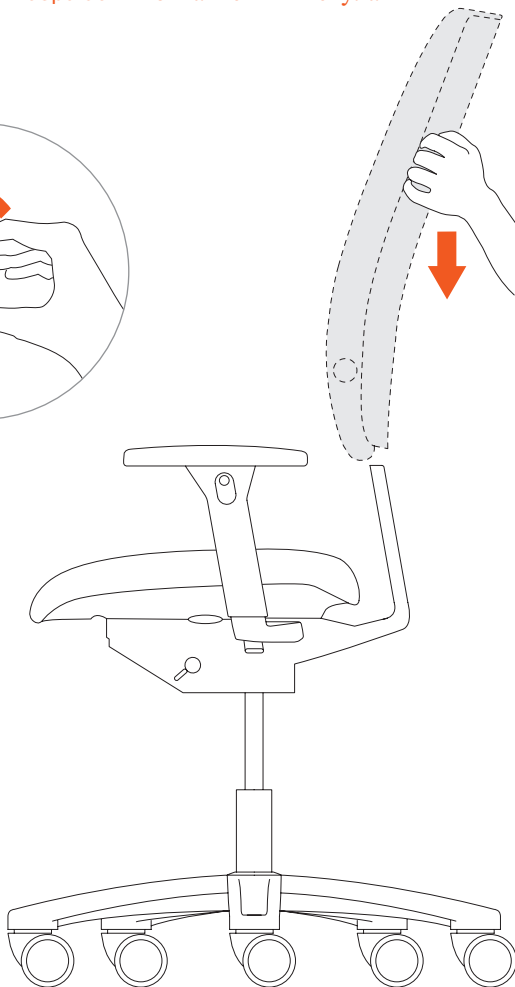
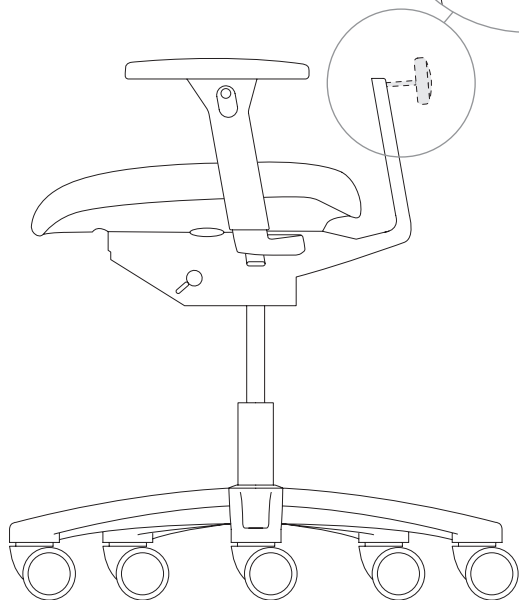
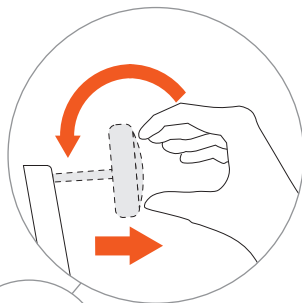
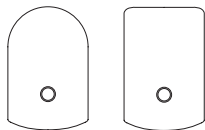

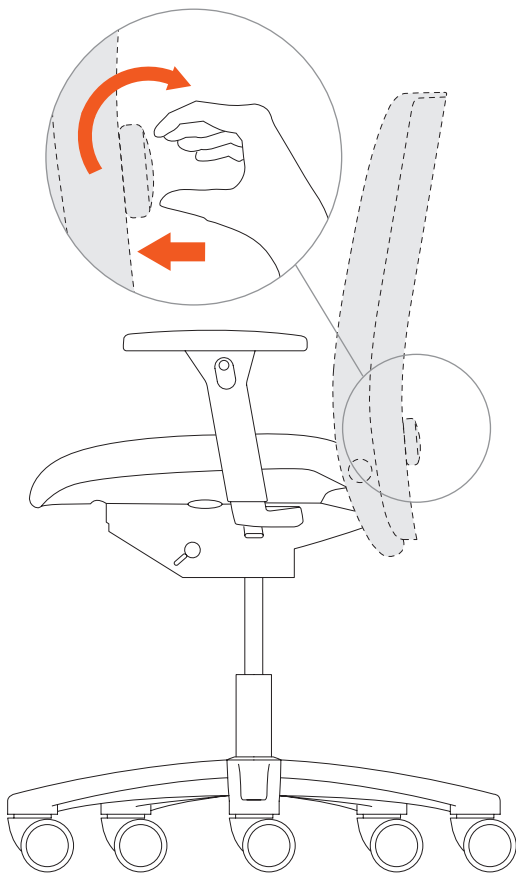
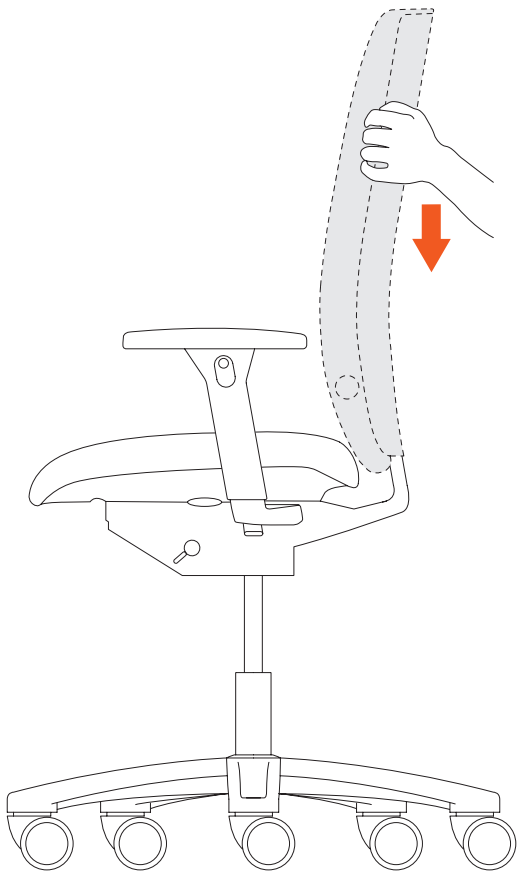

Wartung und Pflege · Care and maintenance · Maintenance et soin · Onderhoud en verzorging · Manutenzione e pulizia · Mantenimiento y conservación · Обслуживание и уход

- D** Wenig Technik – viel Sitzkomfort: Die konstruktionsbedingte Reduzierung der Mechanik macht den Stuhl praktisch wartungsfrei. Die Laufrollen sollten gelegentlich von Teppichflusen gereinigt werden. Die Stoffbezüge lassen sich mit Trockenschäum oder einem Feinwaschmittel einfach reinigen. Anschließend abbürsten bzw. trockenreiben. Zum Säubern der Kunststoffteile dürfen keine Lösungsmittelhaltigen Reiniger verwendet werden.
- GB** Little technology but lots of comfort; thanks to the careful design with few mechanical components, the chair is practically maintenance-free. From time to time, remove the carpet fluff from the castors. The upholstery can be cleaned with dry foam or a mild detergent. Then brush it off or rub dry. Do not use any material containing solvents to clean plastic components.
- F** Peu de technique mais beaucoup de confort. Un mécanisme simplifié ne demande pratiquement aucune maintenance. Un nettoyage régulier des roulettes est conseillé pour éliminer les bourres de tapis. Les housses en tissu se lavent facilement soit à sec avec une mousse, soit en machine avec une poudre pour textiles fragiles. Brossez pour enlever le produit ou faites sécher en frottant. Pour le nettoyage des pièces en matière plastique, n'utilisez aucun produit contenant des solvants.
- NL** Weinig technologie en toch veel zitcomfort: dankzij het doordachte design kon het aantal mechanische onderdelen teruggebracht worden, waardoor de stoel praktisch onderhoudsvrij is. Haal af en toe pluïsjes van de vloerbedekking van de wieltjes af. De bekleding kunt u gewoon reinigen met een fijnwasmiddel of speciaal schuim. Gebruik voor het schoonmaken van de plastic onderdelen geen middelen die oplosmiddelen bevatten.
- I** Poca tecnica - molto comfort a sedere: la riduzione del sistema meccanico dovuta alla costruzione rende la sedia praticamente esente da manutenzione. Occasionalmente si dovrebbe eliminare la peluria del tappeto dalle rotelle. I rivestimenti di stoffa possono essere facilmente puliti con schiuma a secco o del detersivo delicato. Successivamente basta solo spazzolare e asciugare. Per pulire i componenti di materiale sintetico, si raccomanda di non utilizzare dei detersivi a base di solvente.
- E** Poca técnica – mucho confort: Gracias a la reducción de los elementos mecánicos debida a la construcción, prácticamente se suprime cualquier trabajo de mantenimiento. De vez en cuando es aconsejable quitar de los rodillos las pelusas de alfombras. Los tapizados se pueden limpiar sencillamente con espuma seca o con un detergente para lavar ropa delicada. A continuación, cepillar o frotar hasta que la superficie esté seca. Para limpiar las piezas de material plástico no se deben utilizar detergentes que contengan disolventes.
- RUS** Немного техники – много комфорта для сидения: конструкция стула, которая содержит небольшое количество механических деталей, делает его практически не требующим ремонта. Колесики необходимо время от времени чистить от ворса, который может попасть в них с коврового покрытия. Чехлы из ткани можно просто почистить с помощью сухой пены или мягкого моющего средства, а затем протереть по поверхности с помощью щетки или сухой тряпки. Для очистки частей из пластмассы нельзя применять чистящие средства, содержащие растворители.

Sicherheitshinweise · Safety instructions · Recommandations de sécurité · Veiligheidsinstructies ·
Informazioni sulla sicurezza · Instrucciones de seguridad · Инструкция по безопасности

- D** Achtung! Arbeiten und Austausch an den Gasfedern sollen nur durch ausgewiesenes Fachpersonal durchgeführt werden. Die JET Bürodrehstühle sind serienmäßig mit Rollen für Teppichboden entsprechend DIN EN 12529 ausgestattet. Für den Einsatz auf Hartböden müssen diese Rollen aus Sicherheitsgründen gegen „weiche“ Rollen ausgetauscht werden. Die Rollen für Teppichboden sind einfarbig schwarz, die Rollen für Hartböden mit farbigen Laufreifen ausgestattet.
- GB** Caution! Adjustment and replacement of gas lifts must only be carried out by trained fitters. As standard JET swivel chairs are supplied with castors for use on carpets (DIN EN 12529). For use on hard floors, safety demands that these castors be replaced with “soft” castors. The castors for carpets are plain black, while the castors for hard floors are equipped with coloured running rings.
- F** Attention! Tous travaux et remplacements des ressorts à gaz doivent être effectués par un spécialiste. Les sièges tournants de bureaux JET sont équipés de roulettes pour moquette selon DIN EN 12529. Pour des raisons de sécurité, sur un sol dur, ces roulettes doivent être remplacées par des roulettes “douces”. Les roulettes pour moquettes sont d’une seule couleur noire, les roulettes pour les sols durs sont dotés d’anneaux colorés.
- NL** Attentie! De gasveren mogen uitsluitend door gespecialiseerde monteurs ingesteld en vervangen worden. De JET is standaard uitgerust met wieltjes, die voor vloerbedekking geschikt zijn. Als de stoel op een harde vloer gebruikt wordt, die nen deze wieltjes uit veiligheidsoverwegingen vervangen te worden door „zachte” wieltjes. De wieltjes voor vaste vloerbedekking zijn eenkleurig zwart, de wieltjes voor een harde vloer zijn van gekleurde loopringen voorzien.
- I** Attenzione ! I lavori e la sostituzione di componenti nelle molle a gas devono essere effettuati esclusivamente da parte di personale specializzato e appositamente addestrato. Le sedie girevoli da ufficio JET sono equipaggiate di serie con rotelle per tappeti secondo la norma DIN EN 12529. Per motivi di sicurezza, in un utilizzo su pavimenti duri è necessario sostituire queste rotelle con delle rotelle „morbide”. Le rotelle per i tappeti sono realizzate in un colore unico nero, mentre le rotelle per i pavimenti duri con anelli di corsa colorati.
- E** ¡Atención! Los trabajos y el cambio de resortes de gas están reservados al personal técnico instruido. Las sillas giratorias de oficina JET han sido equipadas de serie con rodillos para moquetas según la norma DIN EN 12529. Si las sillas se utilizan sobre suelos duros, por razones de seguridad dichos rodillos deberán ser reemplazados por rodillos “blandos”. Los rodillos para moquetas son negros monocromáticos, los rodillos para suelos duros están equipados con anillos de color.
- RUS** Внимание! Ремонт и замену пневматических пружин могут производить только специалисты. Все серии офисных вращающихся стульев «JET» имеют колесики для эксплуатации на ковровых покрытиях согласно стандарту DIN EN 12529. Для их эксплуатации на твердом полу эти колесики в целях безопасности следует заменить на «мягкие». колесики для полов с ковровым покрытием черного цвета, колесики для твердых полов имеют цветные кольца.

Deutschland

König+Neurath AG
Büromöbel-Systeme
Industriestraße
61184 Karben
Tel.: 06039 483-0
Fax: 06039 483-214
e-mail: info@koenig-neurath.de
www.koenig-neurath.de

Great Britain

K+N International
(Office Systems) Ltd
52 Britton Street
London EC1M 5 UQ
Tel.: 020 74909340
Fax: 020 74909349
e-mail: sales@kn-international.co.uk
www.kn-international.co.uk

Nederland

König + Neurath Nederland B.V.
Office Furniture
Airport Business Park Lijnden
Frankfurtstraat 18-24
1175 RH Lijnden
Tel.: 020 4109410
Fax: 020 4109439
e-mail: info@konig-neurath.nl
www.konig-neurath.nl

Freiräume für Leistung.

